

# Panasonic®

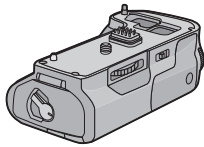

## Operating Instructions Manuel d'utilisation

BATTERY GRIP  
PRISE D'ALIMENTATION

Model No. **DMW-BGGH3**  
Modèle

# LUMIX

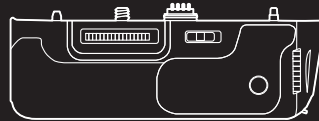

Please read these instructions carefully before using this product, and save this manual for future use.

Il est recommandé de lire attentivement ce manuel avant d'utiliser l'appareil et de le conserver pour consultation ultérieure.

For USA and Puerto Rico assistance, please call: 1-800-211-PANA(7262) or, contact us via the web at: <http://www.panasonic.com/contactinfo>

For Canadian assistance, please call: 1-800-99-LUMIX (1-800-995-8649) or send e-mail to: [lumixconcierge@ca.panasonic.com](mailto:lumixconcierge@ca.panasonic.com)

Pour de l'aide, composez le 1-800-99-LUMIX (1-800-995-8649) ou envoyez un courriel à : [lumixconcierge@ca.panasonic.com](mailto:lumixconcierge@ca.panasonic.com)

PP E

VQT4M29  
F1012KD0

**Confidential** until  
2012/10/22

# Operating Instructions

## BATTERY GRIP

Thank you for purchasing this Panasonic product.  
Please read these instructions carefully before using this product, and  
save this manual for future use.

### Contents

Information for Your Safety .....	2
Precautions .....	5
Supplied Accessories .....	5
Names of the components .....	6
Mounting on and removing from the digital camera .....	7
Inserting/Removing the Battery .....	8
Using the battery grip .....	11
Cautions for Use .....	12
Specifications .....	13
Limited Warranty (ONLY FOR U.S.A. AND PUERTO RICO) .....	14
Limited Warranty (ONLY FOR CANADA) .....	17

### Information for Your Safety

The socket outlet shall be installed near the equipment and shall be easily accessible.

#### CAUTION!

To reduce the risk of fire, electric shock or product damage,  
• Do not install or place this unit in a bookcase, built-in cabinet or in another confined space. Ensure this unit is well ventilated.

### ■ About the battery pack

#### CAUTION

Battery pack (Lithium ion battery pack)

- Use the specified unit to recharge the battery pack.
- Do not use the battery pack with equipment other than the specified unit.
- Do not get dirt, sand, liquids, or other foreign matter on the terminals.
- Do not touch the plug terminals (+ and -) with metal objects.
- Do not disassemble, remodel, heat or throw into fire.

If any electrolyte should come into contact with your hands or clothes, wash it off thoroughly with water.

If any electrolyte should come into contact with your eyes, never rub the eyes. Rinse eyes thoroughly with water, and then consult a doctor.

#### CAUTION

- Danger of explosion if battery is incorrectly replaced. Replace only with the type recommended by the manufacturer.
- When disposing the batteries, please contact your local authorities or dealer and ask for the correct method of disposal.

- Do not heat or expose to flame.
- Do not leave the battery(ies) in a car exposed to direct sunlight for a long period of time with doors and windows closed.

#### Warning

Risk of fire, explosion and burns. Do not disassemble, heat above 60 °C (140 °F) or incinerate.

**-If you see this symbol-**

**Information on Disposal for Users of Waste Electrical & Electronic Equipment (private households)**



This symbol on the products and/or accompanying documents means that used electrical and electronic products should not be mixed with general household waste.

For proper treatment, recovery and recycling, please take these products to designated collection points, where they will be accepted on a free of charge basis. Alternatively, in some countries you may be able to return your products to your local retailer upon the purchase of an equivalent new product.

Disposing of this product correctly will help to save valuable resources and prevent any potential negative effects on human health and the environment which could otherwise arise from inappropriate waste handling. Please contact your local authority for further details of your nearest designated collection point.

Penalties may be applicable for incorrect disposal of this waste, in accordance with national legislation.

**For business users in the European Union**

If you wish to discard electrical and electronic equipment, please contact your dealer or supplier for further information.

**Information on Disposal in other Countries outside the European Union**

This symbol is only valid in the European Union.

If you wish to discard this product, please contact your local authorities or dealer and ask for the correct method of disposal.

## Precautions

- This unit is exclusively for Panasonic digital camera DMC-GH3. (as of October 2012)  
For the latest information on compatible devices, see the operating instructions, catalogue or website of the digital camera.
  - Ease of operation and grip when held vertically during the recording will improve. The attached battery pack\* (optional), in addition to the battery in the digital camera, will allow longer recording time.
- \* Indicated as battery pack or battery in the text.

### ■ Handling the unit

- **The dust- and splash-proofing of this unit is not a guarantee of a full protection against the intrusion of dust and water. Please take care of following when using. If the unit does not operate properly, please contact the dealer where you have purchased the unit or Panasonic.**
  - Be careful not to allow sand, dust, or water to adhere or enter into the terminal area, digital camera, or this unit when attaching or removing this unit.
  - This unit is not water-proof, so this cannot be used underwater. For splash-proofing, the lens is constructed to resist the entry of water. If splashes of water etc. do adhere to the lens, wipe after use with a soft dry cloth.
- **Do not subject the unit to strong vibration or impact.** Those actions may result in malfunctions and failure.
- Please also read the manual of your digital camera.

## Supplied Accessories

### [Inspection to be performed when you unpack the unit]

When removing the unit from its packing box, check that the main unit and the supplied accessories are there and also check their external appearance and functions to verify that they have not sustained any damage during distribution and transportation.

If you discover any trouble, contact your vendor before using the product.

Product numbers correct as of October 2012. These may be subject to change.

Terminal Cap\*



VGQ1G71

\* The terminal cap is attached to the battery grip at the time of purchase.

• The battery is optional.

## Names of the components

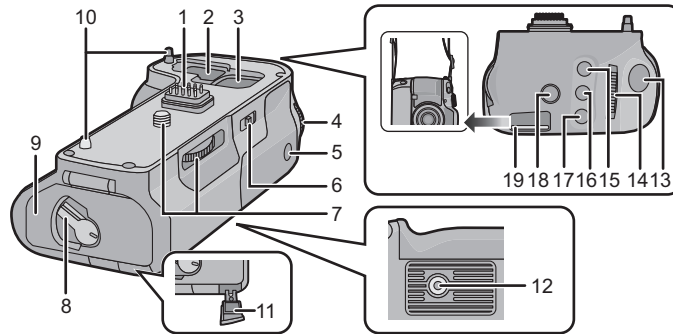

- |                                  |  |
|----------------------------------|--|
| <b>1</b> Electrical contacts     | <b>12</b> Tripod mount   |
| <b>2</b> Terminal cover storage  | <b>13</b> Shutter button   |
| <b>3</b> Terminal cap storage    | <b>14</b> Front dial   |
| <b>4</b> Rear dial               | <b>15</b> [WB] (White Balance) button  |
| <b>5</b> [AF/AE LOCK] button     | <b>16</b> [ISO] (ISO sensitivity) button   |
| <b>6</b> Operation ON/OFF switch | <b>17</b> [ ] (Exposure Compensation) button   |
| <b>7</b> Attachment screw        | <b>18</b> [Fn] button  |
| <b>8</b> Release lever           | <b>19</b> Strap attachment holder  |
| <b>9</b> Battery door            | • We recommend using the battery grip and the digital camera with the supplied shoulder strap attached to prevent them from dropping. (read the digital camera operating instructions for details on how to attach the strap.) |
| <b>10</b> Camera attachment pins |  |
| <b>11</b> DC coupler cover       |  |

## Mounting on and removing from the digital camera

- Check that the digital camera is turned off. (Mounting the unit onto, or disengaging it from, the camera while the power is on may cause trouble and is not recommended.)

### 1 Remove the terminal cover on the digital camera.

#### 2 Remove the terminal cap on the electrical contacts of the battery grip.

- The terminal cover and the terminal cap can be stored in the cap storage in the battery grip. (Be careful of the orientation when storing the terminal cap.)

- Return to their original position after use to protect the terminals.

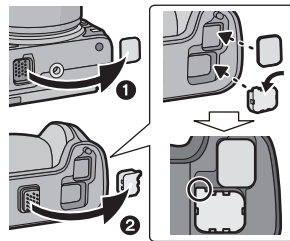

### 2 Insert by aligning the attachment screw, electrical contacts, and camera attachment pins.

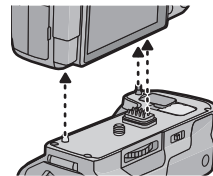

### 3 Turn the attachment screw in direction of the arrow to attach securely.

- Confirm that the attachment screw is not loose while using.

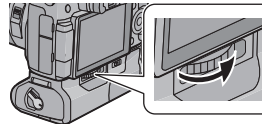

#### Note

- Keep the Terminal Cap out of reach of children to prevent swallowing.

### Remove the battery grip from the digital camera

- Confirm that the digital camera is not powered, and turn the attachment screw in the opposite direction of the attachment.

## Inserting/Removing the Battery

### For the U.S.A. and CANADA

- Always use genuine Panasonic batteries (DMW-BLF19PP: optional).
- If you use other batteries, we cannot guarantee the quality of this product.

### For Other Countries

- Always use genuine Panasonic batteries (DMW-BLF19E: optional).
- If you use other batteries, we cannot guarantee the quality of this product.
- Use the battery after charging with a dedicated charger.
- The battery grip can be used when the battery is inserted in either the digital camera or the battery grip.
- Check that the digital camera is turned off.

### 1 Turn the release lever of the battery grip toward [OPEN], and open the battery door.

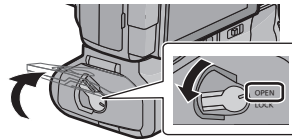

### 2 Taking care of the orientation, insert securely all the way until you hear locking, and confirm that the ① lever is hooked to the battery.

- Confirm that the battery is securely locked.
- When removing the battery, pull the ① lever toward the arrow and pull out the battery.

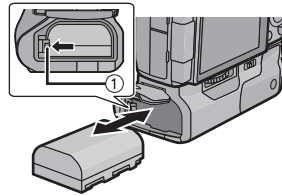

### 3 Close the battery door and turn the release lever toward [LOCK].



 **Note**

- Remove the battery after use. (The battery will exhaust if it is left unused for long period of time.)
- The battery will be warm after using, while charging, and right after charging. The battery grip will also be warm while using, but this is not a malfunction.
- **Confirm that there is no foreign matter on the battery door.**

**■ Using 2 batteries**

The digital camera can be used for longer periods of time when batteries are inserted in both the digital camera and the battery grip. (It will switch to the other battery when one of the batteries is exhausted.)

- The battery to be used primarily can be set in the digital camera. Read the operating instructions of your digital camera for details.

 **Note**

- **Do not remove the battery when the battery in the battery grip is being used. (Power of the digital camera will be turned off.)**

## ■ Using the AC adaptor (optional) and the DC coupler (optional) instead of the battery

### For the U.S.A., CANADA and Latin America

- When using an AC adaptor, ensure that the Panasonic DC coupler (DMW-DCC12: optional) and AC adaptor (DMW-AC8PP: optional) are used.
- Always use a genuine Panasonic AC adaptor (DMW-AC8PP: optional).

### For the Europe and CIS

- When using an AC adaptor, ensure that the Panasonic DC coupler (DMW-DCC12: optional) and AC adaptor (DMW-AC8E: optional) are used.
- Always use a genuine Panasonic AC adaptor (DMW-AC8E: optional).

### For Taiwan

- When using an AC adaptor, ensure that the Panasonic DC coupler (DMW-DCC12: optional) and AC adaptor (DMW-AC8GT: optional) are used.
- Always use a genuine Panasonic AC adaptor (DMW-AC8GT: optional).

### For Korea

- When using an AC adaptor, ensure that the Panasonic DC coupler (DMW-DCC12: optional) and AC adaptor (DMW-AC8GD: optional) are used.
- Always use a genuine Panasonic AC adaptor (DMW-AC8GD: optional).

### For Other Countries

- When using an AC adaptor, ensure that the Panasonic DC coupler (DMW-DCC12: optional) and AC adaptor (DMW-AC8G: optional) are used.
- Always use a genuine Panasonic AC adaptor (DMW-AC8G: optional).

- Always use a genuine Panasonic DC coupler (DMW-DCC12: optional).

The digital camera can be used without worrying about exhaustion of battery by connecting the AC adaptor and connect it to the outlet. To use the AC adaptor, the DC coupler is required.

### Note

- When the DC coupler is being mounted, the DC coupler cover opens, so the structure ceases to be dust-proof and splash-proof. Be careful not to allow sand, dust and water etc. to adhere to or enter the structure. After use, check that there is no foreign matter attached to the coupler cover, and close it firmly.
- Also read the operating instructions for the AC adaptor and DC coupler.

## Using the battery grip

Operation of the dials and buttons on the battery grip is same as the digital camera.

Read the operating instructions for your digital camera for details.

### 1 Turn the power switch of the digital camera to [ON].

### 2 Turn the operation ON/OFF switch on the battery grip to [ON].

- Enables the operations of the dials and buttons.
- This cannot turn the power of the digital camera ON/OFF.

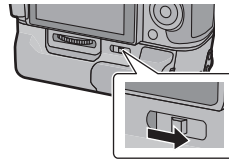

### Note

- When the digital camera is held grasping on the grip, a button on the battery grip may be pushed accidentally. In such case, turn the operation ON/OFF switch of the battery grip to [OFF].



## Cautions for use

### ■ About the unit

#### Keep the unit away from insecticide sprays and other volatile substances.

- If the unit is exposed to these sprays or substances, its external case may deteriorate and/or its paint may come off.
- Do not leave the unit in contact with any items made of rubber or PVC for prolonged periods of time.
- Under no circumstances should the unit be stored in any of the following locations since doing so may cause trouble in operation or malfunctioning:
  - In direct sunlight or on a beach in summer
  - In locations with high temperatures and humidity levels or where changes in temperature and humidity are acute
  - Where there is fire
  - Near heaters, air conditioners or humidifiers
  - Where there is vibration
  - Inside a vehicle
- Do not drop the unit, knock it into other objects or subject it to any other kind of strong impact or shock.
- Check the operation before using.
- This unit has an electrical contact that is connected to the digital camera electrically. Attach the supplied terminal cap when this unit is not attached to the digital camera and do not allow any metal objects (such as clips) to come in contact.

### ■ Cleaning

#### When cleaning, wipe the unit with a dry soft cloth.

- When the unit is soiled badly, it can be cleaned by wiping the dirt off with a wrung wet cloth, and then with a dry cloth.
- Do not use solvents such as benzine, thinner, alcohol, kitchen detergents, etc., to clean the unit, since they may deteriorate the external case or the coating may come off.
- When using a chemical cloth, be sure to follow the accompanying instructions.

## Specifications

Specifications are subject to change without notice.

**Power Source:** DC 8.4 V

<b>Number of pictures that can be recorded</b>	Approx. 1,000 pictures (when 2 batteries are used) Approx. 500 pictures (when 1 battery is used) <ul style="list-style-type: none"><li>• The above are Panasonic recording condition when connected to the digital camera DMC-GH3.</li><li>• You may only record less number of pictures depending on the condition of use.</li></ul>
<b>Dimensions</b>	Approx. 129.8 mm (W)×39.5 mm (H)×63.3 mm (D) [5.11" (W)×1.56"(H)×2.49" (D)] (excluding the projecting parts)
<b>Mass (weight)</b>	Approx. 267 g/0.59 lb (with the battery), Approx. 190 g/0.42 lb
<b>Dust-proof and splash-proof</b>	Yes
<b>Operating temperature</b>	0 °C to 40 °C (32 °F to 104 °F)
<b>Operating humidity</b>	10%RH to 80%RH

### For the U.S.A.

Panasonic Consumer Marketing Company of North America,  
Division of Panasonic Corporation of North America  
One Panasonic Way, Secaucus, NJ 07094

### For CANADA

Panasonic Canada Inc.  
5770 Ambler Drive, Mississauga, Ontario L4W 2T3  
(905) 624-5010  
[www.panasonic.ca](http://www.panasonic.ca)

Printed in China

(ENG) VQT4M29 **13**

## Limited Warranty (ONLY FOR U.S.A. AND PUERTO RICO)

**Panasonic Consumer Marketing Company of North America,  
Division of Panasonic Corporation of North America**  
One Panasonic Way, Secaucus, New Jersey 07094

### Panasonic Products Limited Warranty

#### Limited Warranty Coverage (For USA and Puerto Rico Only)

If your product does not work properly because of a defect in materials or workmanship, Panasonic Consumer Marketing Company of North America (referred to as "the warrantor") will, for the length of the period indicated on the chart below, which starts with the date of original purchase ("warranty period"), at its option either (a) repair your product with new or refurbished parts, (b) replace it with a new or a refurbished equivalent value product, or (c) refund your purchase price. The decision to repair, replace or refund will be made by the warrantor.

Product or Part Name	Parts	Labor
Digital Camera Accessories	90 Days	90 Days
Batteries (Non-rechargeable batteries are not warranted.)	10 Days	Not Applicable

During the "Labor" warranty period there will be no charge for labor. During the "Parts" warranty period, there will be no charge for parts. This Limited Warranty excludes both parts and labor for non-rechargeable batteries, antennas, and cosmetic parts (cabinet). This warranty only applies to products purchased and serviced in the United States or Puerto Rico. This warranty is extended only to the original purchaser of a new product which was not sold "as is".

#### Mail-In Service

For assistance in the U.S.A. and Puerto Rico in obtaining repairs, please ship the product prepaid to:

**Panasonic Exchange Center**  
4900 George McVay Drive  
Suite B  
McAllen, TX 78503  
[panacare@us.panasonic.com](mailto:panacare@us.panasonic.com)

#### Online Repair Request

To submit a new repair request and for quick repair status visit our Web Site at [www.panasonic.com/repair](http://www.panasonic.com/repair).

When shipping the unit, carefully pack, include all supplied accessories listed in the Owner's Manual, and send it prepaid, adequately insured and packed well in a carton box. When shipping Lithium Ion batteries please visit our Web Site at [www.panasonic.com/BatteryHandling](http://www.panasonic.com/BatteryHandling) as Panasonic is committed to providing the most up to date information. Include a letter detailing the complaint, a return address and provide a daytime phone number where you can be reached. A valid registered receipt is required under the Limited Warranty.

**IF REPAIR IS NEEDED DURING THE WARRANTY PERIOD, THE PURCHASER WILL BE REQUIRED TO FURNISH A SALES RECEIPT/PROOF OF PURCHASE INDICATING DATE OF PURCHASE, AMOUNT PAID AND PLACE OF PURCHASE. CUSTOMER WILL BE CHARGED FOR THE REPAIR OF ANY UNIT RECEIVED WITHOUT SUCH PROOF OF PURCHASE.**

**Limited Warranty Limits And Exclusions**

This warranty ONLY COVERS failures due to defects in materials or workmanship, and DOES NOT COVER normal wear and tear or cosmetic damage. The warranty ALSO DOES NOT COVER damages which occurred in shipment, or failures which are caused by products not supplied by the warrantor, or failures which result from accidents, misuse, abuse, neglect, mishandling, misapplication, alteration, faulty installation, set-up adjustments, misadjustment of consumer controls, improper maintenance, power line surge, lightning damage, modification, introduction of sand, humidity or liquids, commercial use such as hotel, office, restaurant, or other business or rental use of the product, or service by anyone other than a Factory Service Center or other Authorized Servicer, or damage that is attributable to acts of God.

**THERE ARE NO EXPRESS WARRANTIES EXCEPT AS LISTED UNDER "LIMITED WARRANTY COVERAGE".**

**THE WARRANTOR IS NOT LIABLE FOR INCIDENTAL OR CONSEQUENTIAL DAMAGES RESULTING FROM THE USE OF THIS PRODUCT, OR ARISING OUT OF ANY BREACH OF THIS WARRANTY.**

(As examples, this excludes damages for lost time, travel to and from the servicer, loss of or damage to media or images, data or other memory or recorded content. The items listed are not exclusive, but for illustration only.)

**ALL EXPRESS AND IMPLIED WARRANTIES, INCLUDING THE WARRANTY OF MERCHANTABILITY, ARE LIMITED TO THE PERIOD OF THE LIMITED WARRANTY.**

Some states do not allow the exclusion or limitation of incidental or consequential damages, or limitations on how long an implied warranty lasts, so the exclusions may not apply to you.

This warranty gives you specific legal rights and you may also have other rights which vary from state to state. If a problem with this product develops during or after the warranty period, you may contact your dealer or Service Center. If the problem is not handled to your satisfaction, then write to the warrantor's Consumer Affairs Department at the addresses listed for the warrantor.

**PARTS AND SERVICE, WHICH ARE NOT COVERED BY THIS LIMITED WARRANTY, ARE YOUR RESPONSIBILITY.**

### Customer Services Directory (United States and Puerto Rico)

Obtain Product Information and Operating Assistance; locate your nearest Dealer or Service Center; purchase Parts and Accessories; or make Customer Service and Literature requests by visiting our Web Site at: <http://www.panasonic.com/help>  
or, contact us via the web at: <http://www.panasonic.com/contactinfo>  
You may also contact us directly at:  
1-800-211-PANA (7262)  
Monday-Friday 9am-9pm, Saturday-Sunday 10am-7pm EST

For hearing or speech impaired TTY users, TTY: 1-877-833-8855

### Accessory Purchases (United States and Puerto Rico)

Purchase Parts, Accessories and Instruction Books online for all Panasonic Products by visiting our Web Site at: <http://www.pstc.panasonic.com>  
Or, send your request by E-mail to: [npcparts@us.panasonic.com](mailto:npcparts@us.panasonic.com)  
You may also contact us directly at:  
1-800-332-5368 (Phone) 1-800-237-9080 (Fax Only)  
(Monday-Friday 9am-9pm EST)  
Panasonic National Parts Center  
20421 84th Ave S., Kent, WA 98032  
(We accept Visa, MasterCard, Discover Card, American Express)

For hearing or speech impaired TTY users, TTY: 1-866-605-1277

As of October 2012

## Limited Warranty (ONLY FOR CANADA)

### Panasonic Canada Inc.

5770 Ambler Drive, Mississauga, Ontario L4W 2T3

#### PANASONIC PRODUCT – LIMITED WARRANTY

Panasonic Canada Inc. warrants this product to be free from defects in material and workmanship under normal use and for a period as stated below from the date of original purchase agrees to, at its option either (a) repair your product with new or refurbished parts, (b) replace it with a new or a refurbished equivalent value product, or (c) refund your purchase price. The decision to repair, replace or refund will be made by Panasonic Canada Inc.

Digital Camera	One (1) year, parts and labour
Digital Camera Peripherals	One (1) year, parts and labour
Digital Camera Accessories	Ninety (90) days, parts and labour

This warranty is given only to the original purchaser, or the person for whom it was purchased as a gift, of a Panasonic brand product mentioned above sold by an authorized Panasonic dealer in Canada and purchased and used in Canada, which product was not sold "as is", and which product was delivered to you in new condition in the original packaging.

**IN ORDER TO BE ELIGIBLE TO RECEIVE WARRANTY SERVICE HEREUNDER, A PURCHASE RECEIPT OR OTHER PROOF OF DATE OF ORIGINAL PURCHASE, SHOWING AMOUNT PAID AND PLACE OF PURCHASE IS REQUIRED**

#### **LIMITATIONS AND EXCLUSIONS**

This warranty ONLY COVERS failures due to defects in materials or workmanship, and DOES NOT COVER normal wear and tear or cosmetic damage. The warranty ALSO DOES NOT COVER damages which occurred in shipment, or failures which are caused by products not supplied by Panasonic Canada Inc., or failures which result from accidents, misuse, abuse, neglect, mishandling, misapplication, alteration, faulty installation, set-up adjustments, misadjustment of consumer controls, improper maintenance, improper batteries, power line surge, lightning damage, modification, introduction of sand, humidity or liquids, commercial use such as hotel, office, restaurant, or other business or rental use of the product, or service by anyone other than a Authorized Service, or damage that is attributable to acts of God.

Dry cell batteries, printer ink cartridge and paper are also excluded from coverage under this warranty.  
Rechargeable batteries are warranted for ninety (90) days from date of original purchase.

THIS EXPRESS, LIMITED WARRANTY IS IN LIEU OF ALL OTHER WARRANTIES, EXPRESS OR IMPLIED, INCLUDING ANY IMPLIED WARRANTIES OF MERCHANTABILITY AND FITNESS FOR A PARTICULAR PURPOSE. IN NO EVENT WILL PANASONIC CANADA INC. BE LIABLE FOR ANY SPECIAL, INDIRECT OR CONSEQUENTIAL DAMAGES RESULTING FROM THE USE OF THIS PRODUCT OR ARISING OUT OF ANY BREACH OF ANY EXPRESS OR IMPLIED WARRANTY. (As examples, this warranty excludes damages for lost time, travel to and from the Authorized Servicer, loss of or damage to media or images, data or other memory or recorded content. This list of items is not exhaustive, but for illustration only.)

In certain instances, some jurisdictions do not allow the exclusion or limitation of incidental or consequential damages, or the exclusion of implied warranties, so the above limitations and exclusions may not be applicable. This warranty gives you specific legal rights and you may have other rights which vary depending on your province or territory.

#### **WARRANTY SERVICE**

**For product operation and information assistance, please contact:**

Our Customer Care Centre: Telephone: 1-800-99-LUMIX  
(1-800-995-8649)

Fax #: (905) 238-2360  
Email link: [lumixconcierge@ca.panasonic.com](mailto:lumixconcierge@ca.panasonic.com)

For defective product exchange within the warranty period, please contact the original Dealer or our Customer Care Centre.

## Manuel d'utilisation PRISE D'ALIMENTATION

Nous vous remercions d'avoir arrêté votre choix sur cet appareil.  
Il est recommandé de lire attentivement ce manuel avant d'utiliser  
l'appareil et de le conserver pour consultation ultérieure.

### Table des matières

Précautions à prendre .....	19
Précautions .....	22
Accessoires fournis .....	22
Noms des composants .....	23
Mise en place et retrait sur l'appareil photo numérique .....	24
Mise en place/retrait de la batterie .....	25
Utilisation de la prise d'alimentation .....	28
Précautions d'utilisation .....	29
Spécifications .....	30
Garantie limitée .....	31

### Précautions à prendre

La prise de courant doit se trouver à proximité de l'appareil et être facilement accessible.

#### ATTENTION!

**Afin d'éviter tout risque d'incendie, de choc électrique ou de dommage à l'appareil :**

- **N'installez pas ou ne placez pas cet appareil dans une bibliothèque, une armoire ou tout autre espace confiné. Assurez-vous que la ventilation de l'appareil est adéquate.**

### ■ À propos de la batterie

#### ATTENTION

Batterie (batterie au lithium-ion)

- Utilisez l'appareil spécifié pour recharger la batterie.
  - N'utilisez la batterie avec aucun autre appareil que l'appareil spécifié.
  - Évitez que de la saleté, du sable, des liquides ou d'autres corps étrangers n'entrent en contact avec les bornes.
  - Ne touchez pas les bornes des fiches (+ et -) avec des objets métalliques.
  - Évitez de démonter, remodeler, chauffer ou jeter au feu.
- Si de l'électrolyte entre en contact avec vos mains ou vos vêtements, lavez-les avec beaucoup d'eau.
- Si de l'électrolyte entre en contact avec vos yeux, ne les frottez pas. Rincez-vous les yeux avec beaucoup d'eau, puis consultez un médecin.

#### ATTENTION

- Danger d'explosion si la batterie n'est pas remplacée correctement. Remplacez-la uniquement par une batterie du type recommandé par le fabricant.
  - Suivez les instructions des autorités locales ou celles du détaillant pour jeter les batteries usées.
- N'exposez pas la batterie à la chaleur et tenez-la éloignée de toute flamme.
- Ne laissez pas la ou les batteries dans un véhicule exposé au soleil avec vitres et portes fermées pendant une longue période de temps.

#### Avertissement

Risque d'incendie, d'explosion et de brûlures. Ne pas démonter, chauffer à plus de 60 °C (140 °F) ou incinérer.

**-Si vous voyez ce symbole-****Informations relatives à l'évacuation des déchets, destinées aux utilisateurs d'appareils électriques et électroniques (appareils ménagers domestiques)**

Lorsque ce symbole figure sur les produits et/ou les documents qui les accompagnent, cela signifie que les appareils électriques et électroniques ne doivent pas être jetés avec les ordures ménagères.

Pour que ces produits subissent un traitement, une récupération et un recyclage appropriés, envoyez-les dans les points de collecte désignés, où ils peuvent être déposés gratuitement. Dans certains pays, il est possible de renvoyer les produits au

revendeur local en cas d'achat d'un produit équivalent.

En éliminant correctement ce produit, vous contribuerez à la conservation des ressources vitales et à la prévention des éventuels effets négatifs sur l'environnement et la santé humaine qui pourraient survenir dans le cas contraire.

Afin de connaître le point de collecte le plus proche, veuillez contacter vos autorités locales.

Des sanctions peuvent être appliquées en cas d'élimination incorrecte de ces déchets, conformément à la législation nationale.

**Utilisateurs professionnels de l'Union européenne**

Pour en savoir plus sur l'élimination des appareils électriques et électroniques, contactez votre revendeur ou fournisseur.

**Informations sur l'évacuation des déchets dans les pays ne faisant pas partie de l'Union européenne**

Ce symbole n'est reconnu que dans l'Union européenne.

Pour vous débarrasser de ce produit, veuillez contacter les autorités locales ou votre revendeur afin de connaître la procédure d'élimination à suivre.

## Précautions

- Cet appareil ne doit être utilisé qu'avec l'appareil photo numérique Panasonic DMC-GH3. (En date d'octobre 2012)  
Pour des informations à jour sur les dispositifs compatibles, reportez-vous au manuel d'utilisation, au catalogue ou à la section des appareils photo numériques du site Web.
- La prise en main et la facilité d'opération sont améliorées lors de prises de vues avec l'appareil tenu à la verticale. La prise d'alimentation (vendue séparément), en plus de la batterie mise en place dans l'appareil photo, prolonge l'autonomie.

### ■ Manipulation de l'appareil

- **La résistance à la poussière et aux éclaboussures de cet appareil ne garantit pas une entière protection contre l'infiltration d'eau et de poussière. Il convient donc de prendre des précautions à ce chapitre. Dans le cas où l'appareil ne fonctionnerait pas correctement, communiquez avec le revendeur ou avec Panasonic.**
  - Évitez que du sable, de la poussière ou de l'eau ne se dépose sur ou pénètre dans les prises, l'appareil photo ou cet appareil lors de sa mise en place ou de son retrait.
  - Cet appareil n'est pas étanche à l'eau; il ne peut donc être utilisé sous l'eau. L'objectif est à l'épreuve des éclaboussures, c'est-à-dire qu'il est construit pour empêcher l'infiltration d'eau. Si des gouttelettes d'eau, etc. devaient adhérer à l'objectif, essuyez-les avec un linge doux et sec.
- **Évitez d'exposer l'appareil à de fortes vibrations ou à des chocs violents.** Cela pourrait entraîner des problèmes de fonctionnement ou des dommages.
- Veuillez également lire le manuel d'utilisation de l'appareil photo.

## Accessoires fournis

### [La vérification doit être effectuée lorsque vous sortez l'appareil de l'emballage]

En retirant l'appareil de son emballage, vérifiez la présence de l'appareil principal et de tous ses accessoires, et vérifiez également l'apparence externe ainsi que leur fonction afin de vous assurer qu'ils n'ont subi aucun dommage lors du transport ou de la livraison. Si vous découvrez un problème, contactez votre vendeur avant d'utiliser le produit. Numéros de produits à jour en date d'octobre 2012. Ces numéros sont sujets à des modifications.

Capuchon de la prise de connexion\*



VGQ1G71

- \* Le capuchon de la prise de connexion est déjà en place sur la prise d'alimentation au moment de l'achat.
- La batterie est vendue séparément.

## Noms des composants

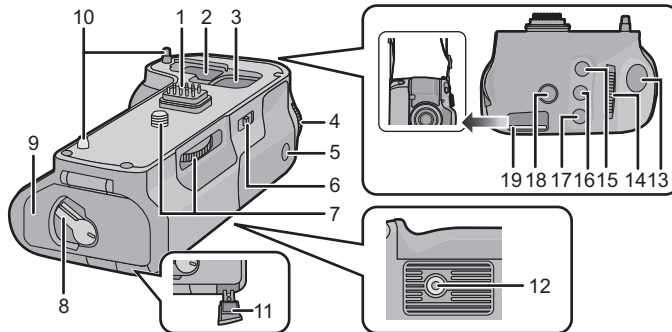

- |  |  |
|--|--|
| <b>1</b> Contacts électriques                                    | <b>12</b> Monture pour trépied   |
| <b>2</b> Aire de rangement du couvercle de la prise de connexion | <b>13</b> Déclencheur  |
| <b>3</b> Aire de rangement du capuchon de la prise de connexion  | <b>14</b> Molette avant  |
| <b>4</b> Molette arrière   | <b>15</b> Touche [WB]<br>(Équilibre des blancs)  |
| <b>5</b> Touche de verrou MPA/EA [AF/AE LOCK]                    | <b>16</b> Touche [ISO] (Sensibilité ISO)   |
| <b>6</b> Interrupteur  | <b>17</b> Touche [ ] (Compensation de l'exposition)  |
| <b>7</b> Vis de retenue  | <b>18</b> Touche [Fn]  |
| <b>8</b> Levier de dégagement                                    | <b>19</b> Œillet de la bandoulière   |
| <b>9</b> Couvercle du logement de la batterie                    | • Il est recommandé d'utiliser la prise d'alimentation et l'appareil photo avec la bandoulière fournie afin de prévenir de les échapper. (reportez-vous au manuel de l'appareil photo pour les instructions sur la mise en place de la bandoulière.) |
| <b>10</b> Broches de fixation à l'appareil photo                 |  |
| <b>11</b> Couvercle du coupleur c.c.                             |  |

## Mise en place et retrait sur l'appareil photo numérique

- Vérifiez que l'appareil photo est hors marche. (Fixer ou retirer la prise d'alimentation à l'appareil photo alors que celui-ci est en marche peut entraîner des problèmes de fonctionnement.)

- 1 **Retirez le couvercle de la prise de connexion sur l'appareil photo.**
- 2 **Retirez le capuchon de la prise de connexion recouvrant les contacts électriques de la prise d'alimentation.**

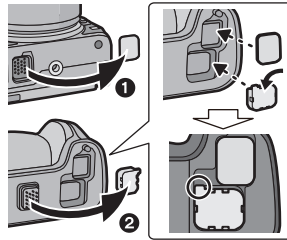

- Le couvercle et le capuchon de la prise de connexion peuvent être rangés dans les aires prévues à cet effet sur la prise d'alimentation. (Prenez soin de bien orienter le capuchon de la prise de connexion sur son aire de rangement.)
- Après usage, remettez-les en place pour assurer la protection des contacts électriques.

- 2 **Fixez la prise d'alimentation en place en alignant la vis de retenue, les contacts électriques et les broches de fixation.**

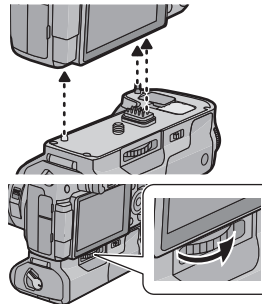

- 3 **Tournez la vis de retenue dans le sens de la flèche de manière que la prise d'alimentation soit bien fixée.**

- Avant d'utiliser l'appareil, vérifiez que la vis de retenue est toujours bien serrée.

### Nota

- Gardez le capuchon de la prise de connexion hors de portée des enfants pour éviter qu'ils ne l'avalent.

### ■ Retrait de la prise d'alimentation de l'appareil photo

- Vérifiez que l'appareil photo est hors marche, puis tournez la vis de retenue dans le sens opposé à la mise en place.

## Mise en place/retrait de la batterie

### Au Canada et aux États-Unis

- Assurez-vous d'utiliser une batterie de marque Panasonic (DMW-BLF19PP: vendu séparément).
- Si vous utilisez d'autres batteries, nous ne pouvons pas garantir la qualité de ce produit.

### Dans les autres pays

- Assurez-vous d'utiliser une batterie de marque Panasonic (DMW-BLF19E: vendu séparément).
- Si vous utilisez d'autres batteries, nous ne pouvons pas garantir la qualité de ce produit.

- Chargez la batterie avec son chargeur avant de l'utiliser.
- Il est possible d'utiliser la prise d'alimentation lorsqu'une batterie est en place soit dans l'appareil photo, soit dans la prise d'alimentation.
- Vérifiez que l'appareil est hors marche.

- 1 Tournez le levier de dégagement de la prise d'alimentation vers l'indication [OPEN], puis ouvrez le couvercle du logement de la batterie.**

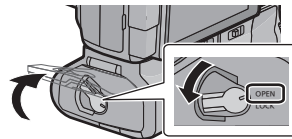

- 2 En prenant soin de bien l'orienter, insérez la batterie jusqu'au fond jusqu'à ce qu'elle se verrouille en position, puis vérifiez que le levier ① est accroché à la batterie.**

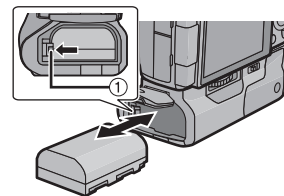

- Vérifiez la mise en place de la batterie.
- Pour retirer la batterie, tirez le levier ① dans le sens de la flèche, puis sortez la batterie de son logement.

### 3 Fermez le couvercle du logement de la batterie, puis tournez le levier vers l'indication [LOCK].



#### ● Nota

- Après usage, retirez la batterie de son logement. (La batterie s'épuisera si elle n'est pas utilisée pendant une longue période.)
- Il est normal que la batterie devienne chaude après usage, durant et après sa recharge. La prise d'alimentation devient également chaude; cela n'est toutefois le signe d'aucune anomalie.
- Vérifiez qu'aucune particule étrangère ne se trouve sur le couvercle du logement de la batterie.

#### ■ Utilisation de 2 batteries

Il est possible de prolonger l'autonomie de l'appareil photo en utilisant deux batteries : une dans l'appareil et une autre dans la prise d'alimentation. (Dès qu'une batterie est épuisée, le fonctionnement se commute sur l'autre.)

- Il est possible de paramétrer sur l'appareil photo quelle batterie doit être utilisée en premier. Pour de plus amples détails, consultez le manuel d'utilisation de l'appareil photo.

#### ● Nota

- Ne retirez pas la batterie lorsque l'appareil photo fonctionne sur la batterie de la prise d'alimentation. (Cela aurait pour effet de mettre l'appareil photo hors marche.)

## ■ Utilisation de l'adaptateur secteur (vendu séparément) et du coupleur c.c. (vendu séparément) à la place de la batterie

### Au Canada et aux États-Unis

- Lorsqu'un adaptateur secteur est employé, assurez-vous que le coupleur c.c. Panasonic (DMW-DCC12 : vendu séparément) et que l'adaptateur secteur (DMW-AC8PP : vendu séparément) sont utilisés.
- Assurez-vous de toujours utiliser un adaptateur secteur de marque Panasonic (DMW-AC8PP : vendu séparément).

### Dans les autres pays

- Lorsqu'un adaptateur secteur est employé, assurez-vous que le coupleur c.c. Panasonic (DMW-DCC12 : vendu séparément) et que l'adaptateur secteur (DMW-AC8E : vendu séparément) sont utilisés.
- Assurez-vous de toujours utiliser un adaptateur secteur de marque Panasonic (DMW-AC8E : vendu séparément).

- Utilisez toujours un coupleur c.c. Panasonic authentique (DMW-DCC12 : vendu séparément).

Vous pouvez utiliser l'appareil photo sans vous inquiéter de l'épuisement de la batterie en utilisant l'adaptateur secteur. L'utilisation de l'adaptateur secteur requiert le coupleur c.c.

### ● Nota

- Lors de la mise en place du coupleur c.c., le couvercle du coupleur doit être ouvert; par conséquent, la structure n'est plus protégée contre la poussière et les éclaboussures. Évitez que du sable, de la poussière ou de l'eau ne se dépose sur ou pénètre dans la structure. Après usage, vérifiez qu'aucune particule étrangère ne se trouve sur le couvercle du coupleur, puis bien fermez le couvercle.
- Veuillez lire les notices d'emploi de l'adaptateur secteur et du coupleur c.c.

## Utilisation de la prise d'alimentation

Les fonctionnalités et modalités d'utilisation des touches et molettes de la prise d'alimentation sont les mêmes que celles de l'appareil photo. Pour de plus amples détails, reportez-vous au manuel d'utilisation de l'appareil photo.

### 1 Réglez l'interrupteur de l'appareil photo sur [ON].

### 2 Réglez l'interrupteur de la prise d'alimentation sur [ON].

- Permet l'utilisation des fonctionnalités des molettes et des touches.
- L'interrupteur de la prise d'alimentation ne permet pas de mettre l'appareil photo en/ hors marche.

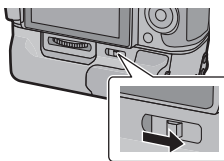

#### Nota

- Lorsque l'appareil est tenu par la prise d'alimentation, il pourrait arriver qu'une touche sur celle-ci soit enfoncée par inadvertance. Le cas échéant, réglez l'interrupteur de la prise d'alimentation sur [OFF].



## Précautions d'utilisation

### ■ À propos de l'appareil

#### Évitez d'exposer l'appareil à des pesticides ou à toute autre substance volatile.

- L'exposition à de telles substances peut endommager le boîtier ou faire écailler la peinture.
- Évitez de laisser l'appareil en contact avec des objets en caoutchouc ou en PVC pendant une longue période.
- En aucune circonstance vous ne devez ranger l'appareil dans les endroits indiqués ci-dessous car cela pourrait causer des problèmes de fonctionnement.
  - À la lumière directe du soleil ou sur la plage en été
  - Dans des endroits ayant des niveaux de température ou d'humidité élevés ou dans des endroits où les changements de température et d'humidité sont prononcés
  - Où il y a du feu
  - Près de radiateurs, climatiseurs, humidificateurs
  - Où il y a des vibrations
  - À l'intérieur d'un véhicule
- Évitez d'échapper l'appareil, de le heurter contre d'autres objets ou de lui faire subir un choc violent.
- Vérifiez le fonctionnement de l'appareil avant de l'utiliser.
- Cet appareil est équipé de contacts électriques pour sa connexion à l'appareil photo. Mettez le couvercle des contacts électriques en place lorsque l'appareil n'est pas connecté à l'appareil photo et évitez qu'un objet métallique (tel que des trombones, par exemple) n'y touche.

### ■ Entretien

#### Essuyez l'appareil avec un linge doux et sec.

- Dans le cas où l'appareil deviendrait sale, nettoyez-le avec un linge humide, puis essuyez-le avec un linge sec.
- N'utilisez pas de solvants tels que benzène, diluant, alcool, détergents, etc. pour nettoyer l'appareil; cela pourrait abîmer la surface du boîtier et en faire écailler le revêtement.
- Si vous utilisez un linge traité chimiquement, veuillez en lire d'abord la notice d'emploi.

## Spécifications

Les spécifications sont sous réserve de modifications.

### Source

d'alimentation : 8,4 V c.c.

<b>Nombre de photos pouvant être prises</b>	<p>Environ 1 000 photos (avec 2 batteries)            Environ 500 photos (avec 1 batterie)</p> <ul style="list-style-type: none"> <li>• Les données ci-dessous sont valables lorsque la prise d'alimentation est raccordée à l'appareil photo Panasonic DMC-GH3.</li> <li>• Le nombre de photos pouvant être prises varie selon les conditions d'utilisation.</li> </ul>
<b>Dimensions</b>	<p>Environ 129,8 mm (L)×39,5 mm (H)×63,3 mm (P)            [5,11 po (L)×1,56 po (H)×2,49 po (P)]            (partie en saillie non comprise)</p>
<b>Poids</b>	<p>Environ 267 g/0,59 lb (avec la batterie),            Environ 190 g/0,42 lb</p>
<b>Étanchéité à la poussière et aux éclaboussures</b>	Oui
<b>Température de fonctionnement</b>	0 °C à 40 °C (32 °F à 104 °F)
<b>Humidité relative de fonctionnement</b>	10 % à 80 %

### Pour le Canada

Panasonic Canada Inc.  
 5770 Ambler Drive, Mississauga, Ontario L4W 2T3  
 (905) 624-5010  
[www.panasonic.ca](http://www.panasonic.ca)

Imprimé en Chine

## Garantie limitée

### Pour le Canada

#### Panasonic Canada Inc.

5770, Ambler Drive, Mississauga (Ontario) L4W 2T3

#### PRODUIT PANASONIC – GARANTIE LIMITÉE

Panasonic Canada Inc. garantit que ce produit est exempt de défauts de matériaux et de main-d'œuvre dans un contexte d'utilisation normale pendant la période indiquée ci-après à compter de la date d'achat original et, dans l'éventualité d'une défectuosité, accepte, à sa discrétion, de (a) réparer le produit avec des pièces neuves ou remises à neuf, (b) remplacer le produit par un produit neuf ou remis à neuf d'une valeur équivalente ou (c) rembourser le prix d'achat. La décision de réparer, remplacer ou rembourser appartient à Panasonic Canada Inc.

Appareils photo numériques	Un (1) an, pièces et main-d'œuvre
Périphériques pour appareils photo numériques	Un (1) an, pièces et main-d'œuvre
Accessoires d'appareils photo numériques	Quatre-vingt-dix (90) jours, pièces et main-d'œuvre

La présente garantie n'est fournie qu'à l'acheteur original d'un des produits de marque Panasonic indiqués plus haut, ou à la personne l'ayant reçu en cadeau, vendu par un détaillant Panasonic agréé au Canada et utilisé au Canada. Le produit ne doit pas avoir été « vendu tel quel » et doit avoir été livré à l'état neuf dans son emballage d'origine.

**POUR ÊTRE ADMISSIBLE AUX SERVICES AU TITRE DE LA PRÉSENTE GARANTIE, LA PRÉSENTATION D'UN REÇU D'ACHAT OU DE TOUTE AUTRE PIÈCE JUSTIFICATIVE DE LA DATE D'ACHAT ORIGINAL, INDIQUANT LE MONTANT PAYÉ ET LE LIEU DE L'ACHAT, EST REQUISE.**

### **RESTRICTIONS ET EXCLUSIONS**

La présente garantie COUVRE SEULEMENT les défaillances attribuables à un défaut des matériaux ou à un vice de fabrication et NE COUVRE PAS l'usure normale ni les dommages esthétiques. La présente garantie NE COUVRE PAS NON PLUS les dommages subis pendant le transport, les défaillances causées par des produits non fournis par Panasonic Canada Inc. ni celles résultant d'un accident, d'un usage abusif ou impropre, de négligence, d'une manutention inadéquate, d'une mauvaise application, d'une altération, d'une installation ou de réglages impropres, d'un mauvais réglage des contrôles de l'utilisateur, d'un mauvais entretien, de piles inadéquates, d'une surtension temporaire, de la foudre, d'une modification, de la pénétration de sable, de liquides ou d'humidité, d'une utilisation commerciale (dans un hôtel, un bureau, un restaurant ou tout autre usage par affaires ou en location), d'une réparation effectuée par une entité autre qu'un centre de service Panasonic agréé ou encore d'une catastrophe naturelle.

Les piles sèches, les cartouches d'encre et le papier sont également exclus de la présente garantie.

Les piles rechargeables sont couvertes par une garantie de quatre-vingt-dix (90) jours à compter de la date d'achat original.

CETTE GARANTIE LIMITÉE ET EXPRESSE REMPLACE TOUTE AUTRE GARANTIE, EXPRESSE OU IMPLICITE, INCLUANT LES GARANTIES IMPLICITES DU CARACTÈRE ADÉQUAT POUR LA COMMERCIALISATION ET UN USAGE PARTICULIER. PANASONIC CANADA INC. N'AURA D'OBLIGATION EN AUCUNE CIRCONSTANCE POUR TOUT DOMMAGE DIRECT, INDIRECT OU CONSÉCUTIF RÉSULTANT DE L'UTILISATION DE CE PRODUIT OU DÉCOULANT DE TOUTE DÉROGATION À UNE GARANTIE EXPRESSE OU IMPLICITE. (À titre d'exemples, cette garantie exclut les dommages relatifs à une perte de temps, le transport jusqu'à et depuis un centre de service agréé, la perte ou la détérioration de supports ou d'images, de données ou de tout autre contenu en mémoire ou enregistré. Cette liste n'est pas exhaustive et n'est fournie qu'à des fins explicatives.)

Certaines juridictions ne reconnaissent pas les exclusions ou limitations de dommages indirects ou consécutifs, ou les exclusions de garanties implicites. Dans de tels cas, les limitations stipulées ci-dessus peuvent ne pas être applicables. La présente garantie vous confère des droits précis; vous pourriez aussi avoir d'autres droits pouvant varier selon votre province ou territoire de résidence.

**SERVICE SOUS GARANTIE**

**Pour tout renseignement sur les produits et de l'assistance technique, veuillez communiquer avec :**

Centre de service à la clientèle : Téléphone : 1-800-99-LUMIX  
(1-800-995-8649)

Télécopieur : (905) 238-2360

Lien courriel : [lumixconcierge@ca.panasonic.com](mailto:lumixconcierge@ca.panasonic.com)

Pour le remplacement d'un produit défectueux pendant la période de la garantie, veuillez communiquer avec le revendeur d'origine ou notre centre de service à la clientèle.

## Instrucciones de funcionamiento

### EMPUÑADURA CON BATERÍA

Gracias por comprar un producto Panasonic.  
Lea cuidadosamente estas instrucciones antes de usar este producto, y  
guarde este manual para usarlo en el futuro.

#### Contenidos

Información para su seguridad.....	34
Precauciones .....	37
Accesorios suministrados .....	37
Nombres de componentes .....	38
Montaje y extracción de la cámara digital .....	39
Colocación/Extracción de la batería.....	40
Uso de la empuñadura con batería.....	43
Precauciones para el uso.....	44
Especificaciones .....	45

#### Información para su seguridad

La salida del tomacorriente debe estar instalada cerca del equipo y se debe poder acceder a ella fácilmente.

**¡ADVERTENCIA!**

**Para reducir el riesgo de incendios, de descargas eléctricas o de daños en el producto,**

- **No instale ni ubique esta unidad en una biblioteca, gabinete integrado ni en otro espacio confinado. Asegúrese de que esta unidad esté bien ventilada.**

## ■ Acerca del paquete de la batería

### CUIDADO

Batería (Batería de iones de litio)

- Utilice la unidad especificada para cargar la batería.
- No utilice la batería con un equipo que no sea la unidad especificada.
- No permita que entre suciedad, arena, líquidos u otras materias extrañas en los terminales.
- No toque los terminales (+ y -) con objetos metálicos.
- No la desarme, remodele, caliente ni tire al fuego.

Si el electrolito entra en contacto con sus manos o sus ropas, lave a fondo la zona afectada con abundante agua.

Si el electrolito entra en contacto con sus ojos, no se los frote. Aclare sus ojos con abundante agua y luego consulte a un médico.

### AVISO

- Existe un riesgo de explosión si la batería se reemplaza incorrectamente. Reemplace solamente con el tipo recomendado por el fabricante.
- Al desechar las baterías, comuníquese con sus autoridades locales o con el distribuidor y pregunte sobre el método correcto de eliminación.

- No caliente ni exponga en llamas.
- No deje la batería(s) en un automóvil expuesto a la luz solar directa durante un período largo de tiempo con las puertas y las ventanas cerradas.

### Advertencia

Riesgo de incendio, explosión o quemaduras. No desmonte, caliente a más de 60 °C (140 °F) ni incinere.

-Si ve este símbolo-

**Información sobre la eliminación para los usuarios de equipos eléctricos y electrónicos usados (particulares)**



La aparición de este símbolo en un producto y/o en la documentación adjunta indica que los productos eléctricos y electrónicos usados no deben mezclarse con la basura doméstica general. Para que estos productos se sometan a un proceso adecuado de tratamiento, recuperación y reciclaje, llévelos a los puntos de recogida designados, donde los admitirán sin coste alguno. En algunos países existe también la posibilidad de devolver los

productos a su minorista local al comprar un producto nuevo equivalente.

Si desecha el producto correctamente, estará contribuyendo a preservar valiosos recursos y a evitar cualquier posible efecto negativo en la salud de las personas y en el medio ambiente que pudiera producirse debido al tratamiento inadecuado de desechos. Póngase en contacto con su autoridad local para que le informen detalladamente sobre el punto de recogida designado más cercano. De acuerdo con la legislación nacional, podrían aplicarse multas por la eliminación incorrecta de estos desechos.

**Para empresas de la Unión Europea**

Si desea desechar equipos eléctricos y electrónicos, póngase en contacto con su distribuidor o proveedor para que le informe detalladamente.

**Información sobre la eliminación en otros países no pertenecientes a la Unión Europea**

Este símbolo sólo es válido en la Unión Europea.

Si desea desechar este producto, póngase en contacto con las autoridades locales o con su distribuidor para que le informen sobre el método correcto de eliminación.

## Precauciones

- Esta unidad es exclusiva para la cámara digital DMC-GH3. (A partir de octubre de 2012)  
Para obtener la última información sobre los dispositivos compatibles, vea las instrucciones de funcionamiento, el catálogo o el sitio web de la cámara digital.
  - El funcionamiento y agarre fácil, cuando se sostiene verticalmente durante la grabación, mejorarán. El paquete de baterías adjunto\* (opcional), además de la batería en la cámara digital, permitirán un tiempo de grabación más largo.
- \* Indicado como paquete de baterías o batería en el texto.

### ■ Manipulación de la unidad

- **La resistencia al agua y al polvo de esta unidad no es una garantía de protección total contra la entrada de polvo y agua. Tenga en cuenta lo siguiente al usarla. Si la unidad no funciona correctamente, comuníquese con el distribuidor donde compró la unidad o con Panasonic.**
  - Tenga cuidado y no permita que la arena, polvo o agua se adhieran o entren en el área del terminal, la cámara digital o en esta unidad al colocar o sacar esta unidad.
  - Esta unidad no es impermeable y no se puede usar abajo del agua. Para la resistencia a salpicaduras, la lente está construida para resistir la entrada de agua. Si las salpicaduras de agua, etc. se adhieren a la lente, límpiela después de usarla con un paño suave y seco.
- **No someta la unidad a vibración fuerte o impacto.** Estas acciones pueden causar fallas o averías.
- También lea el manual de su cámara digital.

## Accesorios suministrados

### [Se debe realizar una inspección al desembalar la unidad]

Al sacar la unidad de su caja de embalaje, revise que la unidad principal y sus accesorios suministrados estén presentes y también revise la apariencia y las funciones para verificar que no se hayan dañado durante la distribución y el transporte.

Si descubre algún problema, comuníquese con su proveedor antes de usar el producto.

Números de productos correctos a partir de octubre de 2012. Pueden estar sujetos a cambio.

Tapa del terminal\*





VGQ1G71

\* La tapa del terminal se coloca en la empuñadura con batería al momento de la compra.

- La batería es un accesorio opcional.

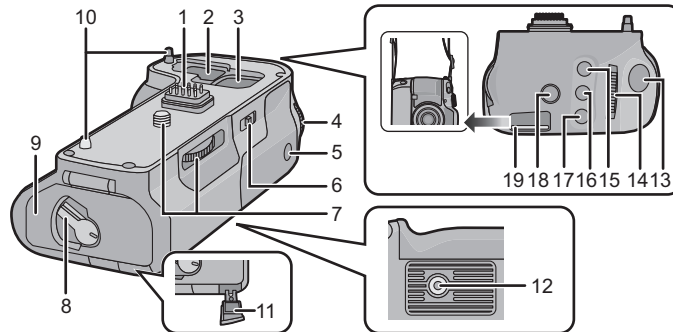
## Nombres de componentes



- |   |  |
|---|--|
| <b>1</b> Contactos eléctricos                       | <b>12</b> Montaje del trípode  |
| <b>2</b> Almacenamiento de la cubierta del terminal | <b>13</b> Botón del obturador  |
| <b>3</b> Almacenamiento de la tapa del terminal     | <b>14</b> Disco frontal  |
| <b>4</b> Disco trasero                              | <b>15</b> Botón [WB] (Balance de blancos)  |
| <b>5</b> Botón [AF/AE LOCK]                         | <b>16</b> Botón [ISO] (Sensibilidad ISO)   |
| <b>6</b> Interruptor ON/OFF de funcionamiento       | <b>17</b> Botón [  ] (Compensación de la exposición)  |
| <b>7</b> Tornillo de sujeción                       | <b>18</b> Botón [Fn]   |
| <b>8</b> Palanca del disparador                     | <b>19</b> Sujetador del accesorio de la correa   |
| <b>9</b> Puerta de la batería                       | • Recomendamos usar la empuñadura con batería y la cámara digital con la correa al hombro suministrada colocada para evitar que se caigan. (lea las instrucciones de funcionamiento de la cámara digital para obtener más información sobre cómo colocar la correa.) |
| <b>10</b> Clavijas de sujeción de la cámara         |  |
| <b>11</b> Tapa del acoplador CC                     |  |

## Montaje y extracción de la cámara digital

- Revisar que la cámara digital esté apagada. (Colocar la unidad sobre la cámara o desmontarla de ella mientras está encendida, puede causar un problema y no se recomienda hacerlo.)

### 1 Retire la cubierta del terminal de la cámara digital.

#### 2 Retire la tapa del terminal en los contactos eléctricos de la empuñadura con batería.

- La cubierta del terminal y la tapa del terminal se pueden guardar en el almacenamiento para la tapa en la empuñadura con batería. (Tenga cuidado con la orientación al almacenar la tapa del terminal.)

- Vuelva a colocar en la posición original después del uso para proteger los terminales.

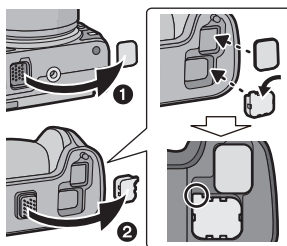

### 2 Inserte al alinear el tornillo de sujeción, los contactos eléctricos y las clavijas de sujeción de la cámara.

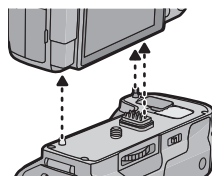

### 3 Gire el tornillo de sujeción en la dirección de la flecha para colocar de forma segura.

- Confirme que el tornillo de sujeción no esté flojo durante el uso.



#### Nota

- Mantenga la tapa del terminal fuera del alcance de los niños para evitar que se la traguen.

### Retire la empuñadura con batería de la cámara digital.

- Confirme que la cámara digital no esté encendida y gire el tornillo de sujeción en la dirección opuesta al accesorio.

## Colocación/Extracción de la batería

### Para Estados Unidos y CANADA

- Utilice siempre baterías genuinas de Panasonic (DMW-BLF19PP: opcional).
- Si utiliza otras baterías, no podemos garantizar la calidad de este producto.

### Para otros países

- Utilice siempre baterías genuinas de Panasonic (DMW-BLF19E: opcional).
- Si utiliza otras baterías, no podemos garantizar la calidad de este producto.
- Use la batería después de la carga con un cargador dedicado.
- La empuñadura con batería se puede usar cuando la batería se coloca en la cámara digital o en la empuñadura con batería.
- Compruebe que la cámara digital esté apagada.

### 1 Gire la palanca de liberación de la empuñadura con batería hacia [OPEN] y abra la tapa de la batería.

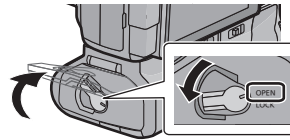

### 2 Preste atención a la orientación, coloque de forma segura y completa hasta que escuche el bloqueo y confirme que la palanca ① esté enganchada a la batería.

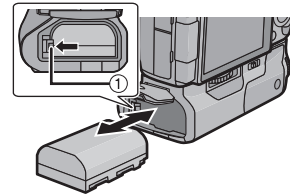

- Confirme que la batería esté bloqueada de forma segura.
- Al sacar la batería, tire la palanca ① hacia la flecha y saque la batería.

### 3 Cierre la puerta de la batería y deslice la palanca de liberación hacia [LOCK].

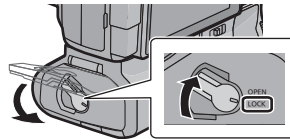

 **Nota**

- Retire la batería después del uso. (La batería se acabará si se deja sin usar durante un período de tiempo prolongado.)
- La batería se calentará después del uso, mientras se carga y justo después de la carga. La empuñadura con batería también se calentará durante el uso pero esto no es una falla.
- **Confirme que no haya una materia extraña en la puerta de la batería.**

**■ Uso de 2 baterías**

La cámara digital se puede usar durante un período de tiempo prolongado cuando las baterías se colocan en la cámara digital y en la empuñadura con batería. (Cambiará a la otra batería cuando una de las baterías se haya agotado.)

- La batería que se va a usar primero se puede fijar en la cámara digital. Lea las instrucciones de funcionamiento de la cámara digital para obtener más información.

 **Nota**

- **No saque la batería cuando se está usando la batería en la empuñadura con batería. (Se apagará la cámara digital.)**

## ■ Usar el adaptador de CA (opcional) y el acoplador de CC (opcional) en lugar de la batería

### Para Estados Unidos, CANADÁ y América Latina

- Cuando usa un adaptador de CA, asegúrese de usar el acoplador de CC de Panasonic (DMW-DCC12: opcional) y el adaptador de CA (DMW-AC8PP: opcional).
- Utilice siempre un adaptador de CA original de Panasonic (DMW-AC8PP: opcional).

### Para otros países

- Cuando usa un adaptador de CA, asegúrese de usar el acoplador de CC de Panasonic (DMW-DCC12: opcional) y el adaptador de CA (DMW-AC8E: opcional).
- Utilice siempre un adaptador de CA original de Panasonic (DMW-AC8E: opcional).

- Utilice siempre un acoplador de CC original de Panasonic (DMW-DCC12: opcional).

La cámara digital se puede usar sin preocuparse por que la batería se acabe al conectar el adaptador de CA y enchufarlo a un tomacorriente. Para usar el adaptador de CA, se requiere el acoplador de CC.

### ● Nota

- Cuando se coloca el acoplador de CC, se abre la tapa del acoplador de CC, por lo tanto la estructura deja de ser resistente al polvo y al agua. Tenga cuidado y no permita que el arena, polvo y agua, etc. se adhieran a la estructura o entren en ella. Después del uso, revise que no haya una materia extraña pegada a la tapa del acoplador y ciérrela firmemente.
- Además, lea las instrucciones de funcionamiento del adaptador de CA y del acoplador de CC.

## Uso de la empuñadura con batería

El funcionamiento de los discos y botones en la empuñadura con batería es el mismo que los de la cámara digital.

Lea las instrucciones de funcionamiento para obtener información más detallada sobre la cámara digital.

### 1 Ponga el interruptor de la cámara digital en [ON].

### 2 Ponga el interruptor de ON/OFF de funcionamiento de la empuñadura con batería en [ON].

- Habilita las operaciones de los discos y botones.
- Esto no puede encender/apagar la cámara digital.

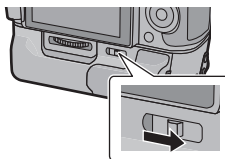

#### Nota

- Cuando la cámara digital se sostiene al agarrar la empuñadura, el botón de la empuñadura con batería se puede presionar accidentalmente. En ese caso, coloque el interruptor de ON/OFF de funcionamiento de la empuñadura con batería en [OFF].



## Precauciones para el uso

### ■ Acerca de la unidad

#### Mantenga la unidad lejos de rociadores de insecticida y otras sustancias volátiles.

- Si la unidad se expone a esos rociadores o sustancias, se puede deteriorar su carcasa externa o se puede salir la pintura.
- No deje la unidad en contacto con objetos de goma o PVC durante períodos de tiempo prolongados.
- Bajo ninguna circunstancia la unidad se debe almacenar en cualquiera de las siguientes ubicaciones ya que si lo hace puede haber problemas en el funcionamiento o fallas:
  - En la luz solar directa o en una playa en verano
  - En ubicaciones con altas temperaturas y altos niveles de humedad o donde los cambios de temperatura y humedad son agudos
  - Donde hay fuego
  - Cerca de calefactores, aires acondicionados o humidificadores
  - Donde hay vibración
  - Dentro de un vehículo
- No deje caer la unidad, no la golpee con otros objetos ni la someta a otro tipo de impacto o golpe fuerte.
- Revise el funcionamiento antes del uso.
- Esta unidad posee un contacto eléctrico que está conectado eléctricamente a la cámara digital. Coloque la tapa del terminal suministrada cuando esta unidad no se coloca en la cámara digital y no permita que los objetos de metal (como clavijas) entren en contacto.

### ■ Limpieza

#### Al limpiar, use un paño seco y suave.

- Cuando la unidad está demasiado sucia, puede limpiarse al quitar la suciedad con un trapo mojado y escurrido, y luego con un trapo seco.
- No utilice disolventes como gasolina, diluyente, alcohol, detergentes para cocina, etc., para limpiar la unidad ya que de hacerlo podría deteriorarla y podría pelarse su revestimiento.
- Al usar un trapo químico, tenga cuidado de seguir las respectivas instrucciones adjuntas.

## Especificaciones

Las especificaciones están sujetas a cambio sin previo aviso.

**Fuente de alimentación:** CC 8,4 V

<b>Cantidad de imágenes que se pueden grabar</b>	Aproximadamente 1.000 imágenes (cuando se usan 2 baterías) Aproximadamente 500 imágenes (cuando se usa 1 batería) <ul style="list-style-type: none"><li>• Las anteriores son condiciones de grabación de Panasonic cuando se conecta a la cámara digital DMC-GH3.</li><li>• Posiblemente solo grabe una menor cantidad de imágenes según la condición del uso.</li></ul>
<b>Dimensiones</b>	Aproximadamente 129,8 mm (W)×39,5 mm (H)×63,3 mm (D) [5,11" (W)×1,56"(H)×2,49" (D)] (excluyendo las partes salientes)
<b>Masa</b>	Aproximadamente 267 g/0,59 lb (con la batería), Aproximadamente 190 g/0,42 lb
<b>Resistencia al polvo y a las salpicaduras</b>	Sí
<b>Temperatura de funcionamiento</b>	0 °C a 40 °C (32 °F a 104 °F)
<b>Humedad de funcionamiento</b>	10%RH a 80%RH

# Bedienungsanleitung

## AKKU-GRIFF

Vielen Dank für Ihren Kauf dieses Panasonic-Produkts.  
Bitte lesen Sie diese Anleitung vor der Inbetriebnahme dieses Produkts  
aufmerksam durch, und bewahren Sie dieses Handbuch für spätere  
Bezugnahme griffbereit auf.

### Inhalt

Informationen für Ihre Sicherheit.....	47
Vorsichtsmaßnahmen .....	49
Mitgeliefertes Zubehör .....	50
Bezeichnung der Bauteile .....	51
Anbringen und Entfernen von der Digital-Kamera .....	52
Einlegen/Entfernen des Akkus .....	53
Gebrauch des Akku-Griffs.....	56
Vorsichtsmaßnahmen für den Gebrauch .....	57
Spezifikationen.....	58

## Informationen für Ihre Sicherheit

Die Steckdose sollte in der Nähe des Gerätes installiert und leicht zugänglich sein.

### **WARNUNG!**

**Um die Gefahr eines Brandes, eines Stromschlages oder einer Beschädigung des Produktes zu reduzieren,**

- **Installieren oder positionieren Sie dieses Gerät nicht in einem Bücherregal, Einbauschränk oder einem sonstigen engen Raum. Stellen Sie eine gute Belüftung des Gerätes sicher.**

### ■ Hinweise zum Akku

#### **ACHTUNG**

- Explosionsgefahr bei falschem Anbringen der Batterie. Ersetzen Sie die Batterie nur durch den vom Hersteller empfohlenen Typ.
  - Wenden Sie sich zur Entsorgung der Batterien an die lokalen Behörden oder erfragen Sie die richtige Vorgehensweise zur Entsorgung.
- Der Akku darf weder Hitze noch offenem Feuer ausgesetzt werden.
- Lassen Sie den/die Akku/s nie längere Zeit in einem Auto mit geschlossenen Türen und Fenstern zurück, das direkter Sonneneinstrahlung ausgesetzt ist.

#### **Warnung**

Brand-, Explosions- und Verbrennungsgefahr. Nicht auseinandernehmen, über 60 °C erhitzen oder anzünden.

**-Bedeutung des nachstehend abgebildeten Symbols-**

**Benutzerinformationen zur Entsorgung von elektrischen und elektronischen Geräten (private Haushalte)**



Entsprechend der grundlegenden Firmengrundsätzen der Panasonic-Gruppe wurde ihr Produkt aus hochwertigen Materialien und Komponenten entwickelt und hergestellt, die recycelbar und wieder verwendbar sind. Dieses Symbol auf Produkten und/oder begleitenden Dokumenten bedeutet, dass elektrische und elektronische Produkte am Ende ihrer Lebensdauer vom Hausmüll getrennt entsorgt

werden müssen.

Bringen Sie bitte diese Produkte für die Behandlung, Rohstoffrückgewinnung und Recycling zu den eingerichteten kommunalen Sammelstellen bzw. Wertstoffsammelhöfen, die diese Geräte kostenlos entgegennehmen. Die ordnungsgemäße Entsorgung dieses Produkts dient dem Umweltschutz und verhindert mögliche schädliche Auswirkungen auf Mensch und Umwelt, die sich aus einer unsachgemäßen Handhabung der Geräte am Ende Ihrer Lebensdauer ergeben könnten.

Genauere Informationen zur nächstgelegenen Sammelstelle bzw. Recyclinghof erhalten Sie bei Ihrer Gemeindeverwaltung.

**Für Geschäftskunden in der Europäischen Union**

Bitte treten Sie mit Ihrem Händler oder Lieferanten in Kontakt, wenn Sie elektrische und elektronische Geräte entsorgen möchten. Er hält weitere Informationen für Sie bereit.

**Informationen zur Entsorgung in Ländern außerhalb der Europäischen Union**

Dieses Symbol ist nur in der Europäischen Union gültig.

## Vorsichtsmaßnahmen

- Dieses Gerät ist ausschließlich für die Digital-Kamera von Panasonic DMC-GH3 bestimmt. (Stand Oktober 2012)  
Für die jüngsten Informationen zu kompatiblen Geräten siehe in der Bedienungsanleitung, im Katalog oder auf der Webseite zur Digital-Kamera.
  - Dient zur Erleichterung der Bedienung und zur Verbesserung der Griffigkeit beim senkrechten Halten der Kamera während der Aufnahme. Das beiliegende Batteriepack\* (Sonderzubehör) ermöglicht als Zusatz zum Akku in der Digital-Kamera eine längere Aufnahmedauer.
- \* Im Text als Batteriepack oder Akku bezeichnet.

### ■ Handhabung des Geräts

- **Die Staub- und Spritzwasserdichtheit dieses Gerätes ist eine Garantie für einen vollständigen Schutz vor dem Eindringen von Staub und Wasser. Achten Sie beim Gebrauch auf folgendes. Sollte das Gerät nicht ordnungsgemäß funktionieren, wenden Sie sich bitte an den Händler, bei dem Sie die Kamera erworben haben, oder direkt an Panasonic.**
  - Achten Sie darauf, dass weder Sand, Staub noch Wasser in den Bereich der Kontakte, die Digital-Kamera oder dieses Gerät eindringen bzw. in diesen anhaften, wenn Sie dieses Gerät anbringen oder abnehmen.
  - Dieses Gerät ist nicht wasserdicht und darf deshalb nicht unter Wasser benutzt werden. Zum Spritzwasserschutz ist das Objektiv so konstruiert, dass es dem Eindringen von Wasser standhält. Wenn sich Wasserspritzer, etc. am Objektiv festsetzen, trocknen Sie das Objektiv nach der Verwendung mit einem weichen, trockenen Tuch ab.
- **Setzen Sie das Gerät keinen starken Erschütterungen oder Stößen aus.** Dadurch kann es zu Funktionsstörungen und Defekten kommen.
- Lesen Sie bitte auch im Handbuch zu Ihrer Digital-Kamera nach.

## Mitgeliefertes Zubehör

### [Kontrollen, die beim Entfernen der Verpackung des Geräts vorzunehmen sind]

Prüfen Sie beim Entnehmen des Gerätes aus seinem Karton, ob das Hauptgerät und das mitgelieferte Zubehör vorhanden sind. Kontrollieren Sie deren äußeres Aussehen und ihre Funktionsweise, um zu prüfen, dass es während des Vertriebs und Transports nicht zu Beschädigungen gekommen ist.

Setzen Sie sich, sollten Sie Störungen feststellen, vor dem Gebrauch des Gerätes mit Ihrem Händler in Verbindung.

Der Stand der Produktnummern ist Oktober 2012. Änderungen sind vorbehalten.

Buchsenkappe\*





VGQ1G71

\* Beim Kauf ist die Buchsenkappe am Akku-Griff befestigt.

• Der Akku gehört zum Sonderzubehör.

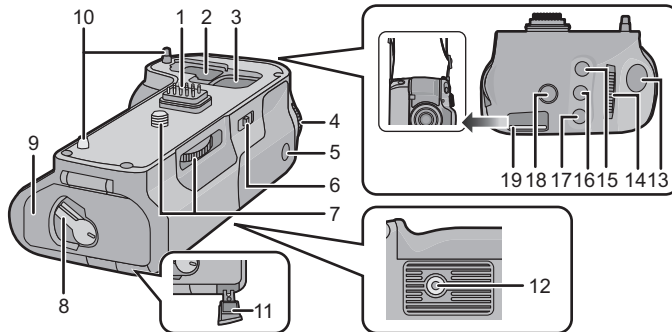
## Bezeichnung der Bauteile



- |   |  |
|---|--|
| <b>1</b> Elektrische Kontakte                   | <b>12</b> Stativbefestigung  |
| <b>2</b> Fach zur Verwahrung des Buchsendeckels | <b>13</b> Auslöser   |
| <b>3</b> Fach zur Verwahrung der Buchsenkappe   | <b>14</b> Vorderer Schalter  |
| <b>4</b> Hinteres Einstellrad                   | <b>15</b> [WB] (Weißabgleich)-Taste  |
| <b>5</b> [AF/AE LOCK]-Taste                     | <b>16</b> [ISO] (ISO-Empfindlichkeit)-Taste  |
| <b>6</b> ON/OFF-Betriebsschalter                | <b>17</b> [  ] (Belichtungsausgleich)-Taste   |
| <b>7</b> Befestigungsschraube                   | <b>18</b> [Fn]-Taste   |
| <b>8</b> Freigabehebel                          | <b>19</b> Halter für Riemenbefestigung   |
| <b>9</b> Akku-Abdeckung                         | • Wir raten, den Akku-Griff und die Digital-Kamera bei angebrachtem mitgelieferten Schultergurt zu benutzen, damit diese nicht herunterfallen können. (Lesen Sie in der Bedienungsanleitung zur Digital-Kamera für Details zum Anbringen des Gurtes nach.) |
| <b>10</b> Stifte zum Anbringen an der Kamera    |  |
| <b>11</b> DC-Verbindungsstück-Abdeckung         |  |

## Anbringen und Entfernen von der Digital-Kamera

- Prüfen Sie, ob die Digital-Kamera ausgeschaltet ist. (Beim Anbringen oder Entfernen des Gerätes können Störungen auftreten, wenn die Kamera eingeschaltet ist, weshalb davon abgeraten wird.)

### 1 ① Entfernen Sie den Buchsendeckel an der Digital-Kamera.

### ② Entfernen Sie die Buchsenkappe an den elektrischen Kontakten des Akku-Griffs.

- Buchsendeckel und -kappe können im Fach innerhalb des Akku-Griffs verwahrt werden. (Achten Sie beim Abnehmen der Buchsenkappe auf deren Richtung.)
- Bringen Sie sie nach dem Gebrauch wieder an, um die Buchsen zu schützen.

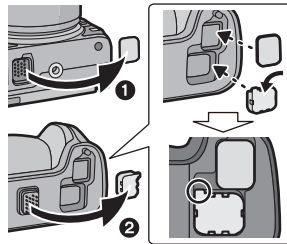

### 2 Fügen Sie sie ein, indem Sie die Befestigungsschraube, die elektrischen Kontakte und die Stifte zum Anbringen an der Kamera in Übereinstimmung bringen.

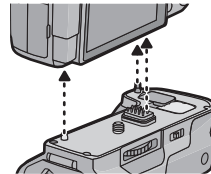

### 3 Drehen Sie die Befestigungsschraube in Pfeilrichtung, um sie fest anzubringen.

- Prüfen Sie, dass die Befestigungsschraube während des Gebrauchs nicht lose ist.

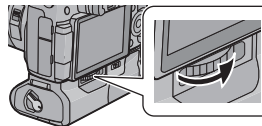

#### Hinweis

- Bewahren Sie die Buchsenkappe außerhalb der Reichweite von Kindern auf, damit diese die Kappe nicht verschlucken können.

### ■ Entfernen Sie den Akku-Griff von der Digital-Kamera

- Prüfen Sie, dass die Digital-Kamera nicht eingeschaltet ist und drehen Sie die Befestigungsschraube in der zur Montage entgegengesetzten Richtung.

## Einlegen/Entfernen des Akkus

- Verwenden Sie nur Original-Akkus von Panasonic (DMW-BLF19E: Sonderzubehör).
- Falls andere Akkus verwendet werden, übernehmen wir keine Gewähr für die Qualität dieses Produkts.
- Verwenden Sie den Akku nach dem Aufladen mit einem geeigneten Ladegerät.
- Der Akku-Griff kann benutzt werden, wenn der Akku entweder in die Digital-Kamera bzw. in den Akku-Griff eingesetzt wurde.
- Prüfen Sie, ob die Digital-Kamera ausgeschaltet ist.

### 1 Drehen Sie den Freigabehebel des Akku-Griffs auf [OPEN] und öffnen Sie die Akku-Abdeckung.

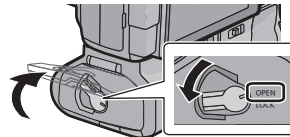

### 2 Schieben Sie ihn unter Beachtung der Ausrichtung vollständig hinein, bis ein Einrasten zu hören ist, und prüfen Sie dann, ob der Hebel ① den Akku festhält.

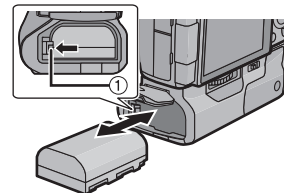

- Prüfen Sie, ob der Akku richtig fest sitzt.
- Ziehen Sie den Hebel ① zum Entfernen des Akkus in Pfeilrichtung und entnehmen Sie den Akku.

### 3 Schließen Sie die Akku-Abdeckung und drehen Sie den Freigabehebel auf [LOCK].



 **Hinweis**

- Entfernen Sie nach dem Gebrauch den Akku. (Der Akku nutzt sich ab, wenn er über einen langen Zeitraum unbenutzt bleibt.)
- Der Akku ist nach dem Gebrauch, während des Aufladens und direkt nach dem Aufladen warm. Auch der Akku-Griff wird während des Gebrauchs warm, wobei es sich jedoch nicht um eine Funktionsstörung handelt.
- **Prüfen Sie, dass sich keine Fremdkörper auf der Akku-Abdeckung befinden.**

**■ Verwendung von 2 Akkus**

Die Digital-Kamera kann über einen langen Zeitraum benutzt werden, wenn die Akkus sowohl in die Digital-Kamera als auch in den Akku-Griff eingesetzt werden. (Ist einer der Akkus verbraucht, schaltet das Gerät zum anderen Akku.)

- Welcher Akku vorrangig benutzt werden soll, kann in der Digital-Kamera eingerichtet werden. Lesen Sie für Einzelheiten in der Bedienungsanleitung zu Ihrer Digital-Kamera nach.

 **Hinweis**

- **Entfernen Sie den Akku nicht, wenn der Akku im Akku-Griff benutzt wird. (Dann wird die Digital-Kamera ausgeschaltet.)**

### ■ Verwenden Sie an Stelle des Akkus einen Netzadapter (Sonderzubehör) und einen DC-Koppler (Sonderzubehör).

- Vergewissern Sie sich bei Verwendung eines Netzadapters, dass der Panasonic DC-Koppler (DMW-DCC12: Sonderzubehör) und der Netzadapter (DMW-AC8E: Sonderzubehör) verwendet werden.
- Verwenden Sie nur den originalen Netzadapter von Panasonic (DMW-AC8E: Sonderzubehör).

- Verwenden Sie stets einen Original DC-Koppler von Panasonic (DMW-DCC12: Sonderzubehör).

Die Digital-Kamera kann benutzt werden, ohne dass man sich um das Verbrauchen des Akkus sorgen muss, wenn der Netzadapter zwischen der Kamera und einer Steckdose angeschlossen wird. Zum Gebrauch des Netzadapters ist ein DC-Koppler erforderlich.

#### Hinweis

- Beim Anbringen des DC-Kopplers wird die Abdeckung des DC-Kopplers geöffnet, womit das Gerät nicht mehr staub- und spritzwasserdicht ist. Achten Sie darauf, dass kein Sand, Staub und Wasser am Gehäuse anhaften oder darin eindringen. Prüfen Sie nach dem Gebrauch immer, dass keine Fremdkörper an der Abdeckung des Kopplers anhaften und verschließen Sie diese gut.
- Lesen Sie auch die Bedienungsanleitung des Netzadapters und des DC-Verbindungsstücks.

## Gebrauch des Akku-Griffs

Die Funktionsweise der Schalter und Tasten am Akku-Griff ist die gleiche, wie bei der Digital-Kamera.

Lesen Sie für Einzelheiten in der Bedienungsanleitung zu Ihrer Digital-Kamera nach.

### 1 Drehen Sie den Ein-/Ausschalter der Digital-Kamera auf [ON].

### 2 Drehen Sie den ON/OFF-Betriebsschalter am Akku-Griff auf [ON].

- Dadurch werden die Schalter und Tasten aktiviert.
- Ein Ein-/Ausschalten der Digital-Kamera ist damit aber nicht möglich.

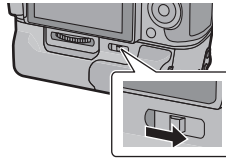

### Hinweis

- Beim Festhalten der Digital-Kamera am Griff kann es unter Umständen zu einer unabsichtlichen Betätigung der Taste am Akku-Griff kommen. Drehen Sie den ON/OFF-Betriebsschalter am Akku-Griff in diesem Fall auf [OFF].



## Vorsichtsmaßnahmen für den Gebrauch

### ■ Zum Gerät

**Halten Sie das Gerät von Insektensprays und anderen flüchtigen Substanzen fern.**

- Wird das Gerät solchen Sprays oder Substanzen ausgesetzt, kann seine äußere Hülle beschädigt werden und/oder seine Farbe abblättern.
- Bringen Sie das Gerät nicht über längere Zeiträume mit Gegenständen aus Gummi oder PVC in Kontakt.
- Keinesfalls sollte das Gerät unter den folgenden Bedingungen aufbewahrt werden, da dies zu Defekten oder Funktionsstörungen führen kann:
  - In direktem Sonnenlicht oder im Sommer am Strand
  - An Orten mit hohen Temperaturen und hoher Feuchtigkeit, bzw. wo es zu starken Schwankungen bei Temperatur und Feuchtigkeit kommt
  - Bei einem Brand
  - In der Nähe von Heizkörpern, Klimaanlage oder Luftbefeuchtern
  - Wo Erschütterungen vorhanden sind
  - In einem Fahrzeug
- Lassen Sie das Gerät nicht fallen, schlagen Sie es nicht auf andere Gegenstände oder setzen Sie es keinen anderen starken Erschütterungen oder Stößen aus.
- Prüfen Sie die Funktionstüchtigkeit vor dem Gebrauch.
- Dieses Gerät weist einen elektrischen Kontakt auf, der elektrisch mit der Digital-Kamera verbunden ist. Bringen Sie die mitgelieferte Buchsenkappe an, wenn dieses Gerät nicht an der Digital-Kamera befestigt ist, und verhindern Sie einen Kontakt zu beliebigen Gegenständen aus Metall (wie Büroklammern).

### ■ Reinigung

**Wischen Sie das Gerät zum Reinigen mit einem weichen, trockenen Tuch ab.**

- Wenn das Gerät stark verschmutzt ist, kann es durch Abwischen des Schmutzes zuerst mit einem feuchten Tuch und dann mit einem trockenen gesäubert werden.
- Verwenden Sie zur Reinigung des Gerätes keine Lösungsmittel wie Waschbenzin, Verdünner, Alkohol, Küchenreiniger usw., da diese Mittel das äußere Gehäuse beschädigen oder zum Ablättern der Beschichtung führen können.
- Wenn Sie ein mit Chemikalien getränktes Tuch verwenden, beachten Sie unbedingt die zugehörigen Anweisungen.

## Spezifikationen

Die Spezifikationen können ohne Ankündigung geändert werden.

**Stromquelle:** Gleichspannung 8,4 V

<b>Anzahl der aufnehmbaren Bilder</b>	Ca. 1.000 Bilder (bei Verwendung von 2 Akkus) Ca. 500 Bilder (bei Verwendung von 1 Akku) • Die obigen Werte beziehen sich auf Aufnahmebedingungen von Panasonic beim Anschluss an die Digital-Kamera DMC-GH3. • Je nach den Einsatzbedingungen können unter Umständen weniger Bilder aufgenommen werden.
<b>Abmessungen</b>	Ca. 129,8 mm (B)×39,5 mm (H)×63,3 mm (T) (ohne die überstehenden Teile)
<b>Masse</b>	Ca. 267 g (mit Akku) Ca. 190 g
<b>Staub- und spritzwasserdicht</b>	Ja
<b>Betriebstemperatur</b>	0 °C bis 40 °C
<b>Betriebsluftfeuchtigkeit</b>	10%RH bis 80%RH

## Istruzioni d'uso BATTERY GRIP

Grazie per aver acquistato un prodotto Panasonic.  
Leggere attentamente queste istruzioni prima di utilizzare il presente prodotto, e conservare questo manuale per usi futuri.

### Indice

Informazioni per la sua sicurezza .....	60
Precauzioni .....	62
Accessori in dotazione .....	62
Nome dei componenti .....	63
Installazione sulla fotocamera digitale e rimozione dalla stessa .....	64
Inserimento/Rimozione della batteria .....	65
Utilizzo del battery grip .....	68
Precauzioni per l'uso .....	69
Specifiche .....	70

## Informazioni per la sua sicurezza

La presa deve essere posizionata vicino all'apparecchio ed essere facilmente raggiungibile.

### ATTENZIONE!

**Per ridurre il rischio di incendi, folgorazioni o danni al prodotto,**

- **Non installare o posizionare questa unità in librerie, armadietti o altri spazi confinati. Accertarsi che l'unità sia ben ventilata.**

### ■ Pacco batterie

#### PRECAUZIONE

- Se la batteria viene sostituita in modo non corretto esiste il pericolo di esplosione. Sostituire solo con il tipo raccomandato dal produttore.
- Quando si smaltiscono le batterie, contattare le autorità locali o il rivenditore e chiedere informazioni sul metodo corretto di smaltimento.

- Non scaldare e non esporre alla fiamma.
- Non lasciare la batteria/le batterie per molto tempo in un'automobile, esposte alla luce solare diretta e con le portiere e i finestrini chiusi.

#### Attenzione

Rischio di incendi, esplosioni e ustioni. Non smontare le batterie, non riscaldarle oltre i 60 °C e non incenerirle.

**-Se vedete questo simbolo-****Informazioni per gli utenti sullo smaltimento di apparecchiature elettriche ed elettroniche obsolete (per i nuclei familiari privati)**

Questo simbolo sui prodotti e/o sulla documentazione di accompagnamento significa che i prodotti elettrici ed elettronici usati non devono essere mescolati con i rifiuti domestici generici.

Per un corretto trattamento, recupero e riciclaggio, portare questi prodotti ai punti di raccolta designati, dove verranno accettati gratuitamente. In alternativa, in alcune nazioni potrebbe essere possibile restituire i prodotti al rivenditore locale, al momento dell'acquisto di un nuovo prodotto equivalente.

Uno smaltimento corretto di questo prodotto contribuirà a far risparmiare preziose risorse ed evitare potenziali effetti negativi sulla salute umana e sull'ambiente, che potrebbero derivare, altrimenti, da uno smaltimento inappropriato. Per ulteriori dettagli, contattare la propria autorità locale o il punto di raccolta designato più vicino. In caso di smaltimento errato di questo materiale di scarto, potrebbero venire applicate delle penali, in base alle leggi nazionali.

**Per gli utenti aziendali nell'Unione Europea**

Qualora si desideri smaltire apparecchiature elettriche ed elettroniche, contattare il rivenditore o il fornitore per ulteriori informazioni.

**Informazioni sullo smaltimento in nazioni al di fuori dell'Unione Europea**

Questo simbolo è valido solo nell'Unione Europea.

Qualora si desideri smaltire questo prodotto, contattare le autorità locali o il rivenditore e chiedere informazioni sul metodo corretto di smaltimento.

## Precauzioni

- Questa unità è progettata per essere utilizzata esclusivamente con la fotocamera digitale Panasonic DMC-GH3. (dato aggiornato ad ottobre 2012)  
Per le informazioni più recenti sui dispositivi compatibili, consultare le istruzioni per l'uso, il catalogo o il sito Web della fotocamera digitale.
- La facilità di utilizzo e l'impugnatura migliorano quando l'unità è in posizione verticale durante la registrazione. Il pacco batterie annesso\* (opzionale), insieme alla batteria nella fotocamera digitale, garantisce una maggiore autonomia di registrazione.

\* Indicato come pacco batterie o batteria nel testo.

### ■ Utilizzo dell'unità

- **Il fatto che questa unità sia a prova di polvere e schizzi non è garanzia di una totale protezione dalle infiltrazioni di polvere e acqua. Prestare attenzione a quanto segue durante l'utilizzo. Se l'unità non funziona in modo appropriato, contattare il rivenditore dove è stato effettuato l'acquisto o Panasonic.**

- Assicurarsi che sabbia, polvere o acqua non si attacchino né entrino nella parte terminale, nella fotocamera digitale o in questa unità quando si attacca o rimuove questa unità.

- Questa unità non è impermeabile e pertanto non può essere utilizzata sott'acqua. L'obiettivo è costruito in modo da prevenire l'ingresso di schizzi. Se sull'obiettivo finiscono degli schizzi, ecc., dopo l'utilizzo rimuoverli con un panno morbido e asciutto.

- **Non esporre l'unità a forti vibrazioni o urti.** In caso contrario è possibile che si verifichino guasti e malfunzionamenti.
- Fare inoltre riferimento al manuale della fotocamera digitale.

## Accessori in dotazione

### [Controllo da effettuare al momento del disimballo dell'unità]

Quando si rimuove l'unità dalla scatola di imballaggio, controllare che siano presenti l'unità principale e i relativi accessori in dotazione; controllarne inoltre l'aspetto esterno e la funzionalità, per verificare che non abbiano subito danni durante la distribuzione e il trasporto.

Qualora si riscontrino problemi, contattare il rivenditore prima di utilizzare il prodotto.

I codici dei prodotti sono aggiornati ad ottobre 2012. È possibile che subiscano delle modifiche.

Coperchio del terminale\*



VGQ1G71

\* Il coperchio del terminale è installato sul battery grip al momento dell'acquisto.

- La batteria è opzionale.

62 VQT4M29 (ITA)

## Nome dei componenti

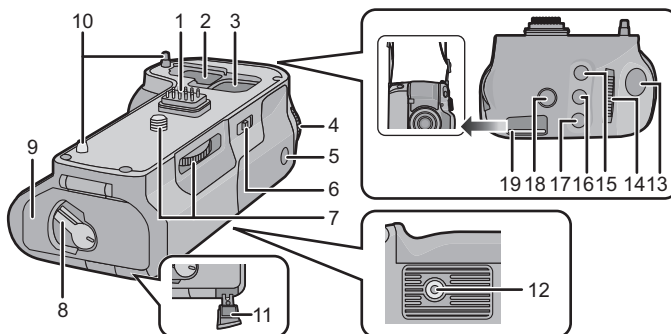

- |  |  |
|--|--|
| <b>1</b> Contatti elettrici                        | <b>12</b> Attacco treppiede  |
| <b>2</b> Copertura dell'alloggiamento              | <b>13</b> Pulsante di scatto otturatore  |
| <b>3</b> Alloggiamento del coperchio del terminale | <b>14</b> Selettore anteriore  |
| <b>4</b> Selettore posteriore                      | <b>15</b> Pulsante [WB] (Bilanciamento del bianco)   |
| <b>5</b> Pulsante [AF/AE LOCK]                     | <b>16</b> Pulsante [ISO] (Sensibilità ISO)   |
| <b>6</b> Interruttore di accensione/spengimento    | <b>17</b> Pulsante [  ] (Compensazione dell'esposizione)  |
| <b>7</b> Vite di fissaggio                         | <b>18</b> Pulsante [Fn]  |
| <b>8</b> Leva di sgancio                           | <b>19</b> Supporto per l'attacco della tracolla  |
| <b>9</b> Sportello della batteria                  | • Si consiglia di utilizzare il battery grip e la fotocamera digitale insieme alla tracolla in dotazione per evitarne la caduta. (leggere le istruzioni per l'uso della fotocamera digitale per i dettagli sull'installazione della tracolla.) |
| <b>10</b> Perni di fissaggio della fotocamera      |  |
| <b>11</b> Coperchio del coupler CC                 |  |

## Installazione sulla fotocamera digitale e rimozione dalla stessa

- Controllare che la fotocamera digitale sia spenta. (Se si installa l'unità sulla fotocamera o la si rimuove mentre la fotocamera è accesa è possibile che si verifichino problemi, per cui si sconsiglia di farlo.)

### 1 **1** Rimuovere la copertura del terminale sulla fotocamera digitale.

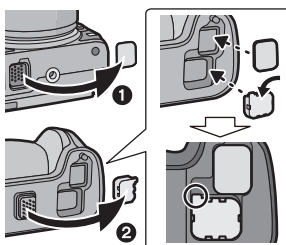

### 2 **2** Rimuovere il coperchio del terminale dai contatti elettrici del battery grip.

- La copertura del terminale e il coperchio del terminale possono essere custoditi nell'alloggiamento del coperchio nel battery grip. (Prestare attenzione all'orientamento quando si posiziona il coperchio del terminale.)

- Riportarli nella loro posizione originale dopo l'utilizzo per proteggere i terminali.

### 2 **2** Inserire allineando la vite di fissaggio, i contatti elettrici e i perni di fissaggio della fotocamera.

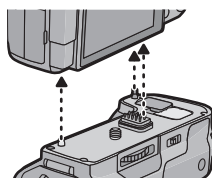

### 3 **3** Ruotare la vite di fissaggio nella direzione indicata dalla freccia per assicurare il fissaggio.



- Controllare che la vite di fissaggio non sia allentata durante l'utilizzo.

#### **Nota**

- Tenere il coperchio del terminale lontano dalla portata dei bambini per evitare rischi di ingerimento.

### ■ Rimuovere il battery grip dalla fotocamera digitale

- Controllare che la fotocamera digitale sia spenta e ruotare la vite di fissaggio nella direzione opposta a quella per il fissaggio.

## Inserimento/Rimozione della batteria

- Utilizzare sempre batterie Panasonic originali (DMW-BLF19E: opzionale).
- Se si utilizzano batterie diverse, non è possibile garantire la qualità di questo prodotto.

- Utilizzare la batteria dopo averla caricata con un caricabatterie specifico.
- È possibile utilizzare il battery grip sia quando la batteria è inserita nella fotocamera digitale sia quando è nel battery grip.
- Verificare che la fotocamera digitale sia spenta.

**1 Ruotare la leva di sgancio del battery grip verso [OPEN] e aprire lo sportello della batteria.**

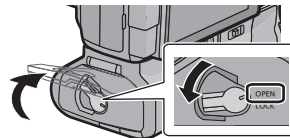

**2 Prestando attenzione all'orientamento, inserire saldamente fino in fondo finché non si sente uno scatto e controllare che la leva ① sia agganciata alla batteria.**

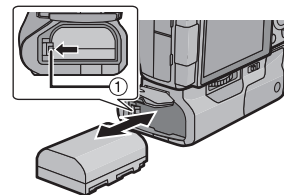

- Controllare che la batteria sia bloccata saldamente.
- Quando si rimuove la batteria, tirare la leva ① verso la freccia ed estrarre la batteria.

**3 Chiudere lo sportello della batteria e ruotare la leva di sgancio verso [LOCK].**

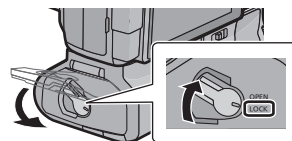

 **Nota**

- Rimuovere la batteria dopo l'utilizzo. (Se viene lasciata inutilizzata per un lungo periodo di tempo, la batteria si esaurirà.)
- La batteria è calda dopo l'uso, durante la ricarica e al termine della ricarica. Anche il battery grip si scalda durante l'uso, ma non si tratta di un malfunzionamento.
- **Controllare che non vi siano corpi estranei sullo sportello della batteria.**

**■ Utilizzare 2 batterie**

È possibile utilizzare la fotocamera digitale per un lungo periodo di tempo quando sono inserite delle batterie sia nella fotocamera digitale che nel battery grip. (Quando una batteria si esaurisce, passerà all'altra batteria.)

- La batteria che si utilizza per prima va inserita nella fotocamera digitale. Per maggiori dettagli, leggere le istruzioni per l'uso della fotocamera digitale.

 **Nota**

- **Non rimuovere la batteria quando si sta utilizzando la batteria nel battery grip. (La fotocamera digitale si spegnerebbe.)**

### ■ Utilizzo di un alimentatore CA (opzionale) e di un accoppiatore CC (opzionale) invece della batteria

- Quando si utilizza un alimentatore CA, assicurarsi che l'accoppiatore CC (DMW-DCC12: opzionale) e l'alimentatore CA (DMW-AC8E: opzionale) siano entrambi Panasonic.
- Utilizzare sempre un alimentatore CA Panasonic originale (DMW-AC8E: opzionale).

- Utilizzare sempre un accoppiatore CC Panasonic originale (DMW-DCC12: opzionale).

È possibile utilizzare la fotocamera digitale senza preoccuparsi dell'esaurimento della batteria collegando l'alimentatore CA connesso a una presa. Per utilizzare l'alimentatore CA è necessario un accoppiatore CC.

#### ● Nota

- Quando si monta l'accoppiatore CC, la copertura dell'accoppiatore CC si apre e quindi la struttura smette di essere a prova di polvere e di schizzi. Assicurarsi che sabbia, polvere o acqua non si attacchino né entrino nella struttura. Dopo l'utilizzo, controllare che non vi siano corpi estranei attaccati alla copertura del coupler e chiuderla saldamente.
- Leggere le istruzioni per l'uso dell'alimentatore CA e dell'accoppiatore CC.

## Utilizzo del battery grip

Le funzioni dei selettori e dei pulsanti sul battery grip sono le stesse della fotocamera digitale.

Per ulteriori informazioni consultare le istruzioni per l'uso della fotocamera digitale.

### 1 Posizionare l'interruttore di alimentazione della fotocamera digitale su [ON].

### 2 Posizionare l'interruttore di accensione/spengimento del battery grip su [ON].

- Abilita le funzioni dei selettori e dei pulsanti.
- Non è in grado di accendere/spengere l'alimentazione della fotocamera digitale.

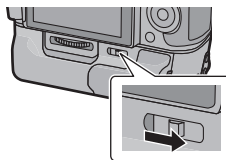

#### Nota

- Quando si afferra l'impugnatura per tenere la fotocamera digitale, il pulsante sul battery grip potrebbe essere premuto per sbaglio. In tal caso, posizionare l'interruttore di accensione/spengimento del battery grip su [OFF].



## Precauzioni per l'uso

### ■ Informazioni sull'unità

#### Tenere l'unità al riparo da spruzzi di insetticidi e di altre sostanze volatili.

- Qualora l'unità fosse esposta a tali spruzzi o sostanze, la superficie esterna potrebbe deteriorarsi o la vernice potrebbe scrostarsi.
- Non lasciare l'unità a contatto prolungato con oggetti in gomma o PVC.
- Non lasciare mai l'unità nelle seguenti condizioni, per evitare danni o malfunzionamenti:
  - Esposta alla luce solare diretta o su una spiaggia in estate
  - In luoghi caratterizzati da elevati livelli o forti sbalzi di temperatura e umidità
  - In prossimità di fuochi
  - Vicino a caloriferi, condizionatori d'aria o umidificatori
  - Esposta a vibrazioni
  - All'interno di un'auto
- Non lasciar cadere l'unità, non farla urtare contro altri oggetti e non esporla ad alcun tipo di impatto violento.
- Controllare il funzionamento prima dell'utilizzo.
- Questa unità possiede un contatto elettrico che è collegato alla fotocamera digitale elettricamente. Quando questa unità non è installata sulla fotocamera digitale, attaccare il coperchio del terminale in dotazione ed evitare che un qualsiasi oggetto metallico (come le graffette) entri in contatto.

### ■ Pulizia

#### Per pulire l'unità, strofinarla con un panno asciutto e morbido.

- Quando l'unità è estremamente sporca, è possibile pulirla rimuovendo la sporcizia con un panno umido strizzato, e quindi passando un panno asciutto.
- Non utilizzare solventi come benzina, diluenti, alcol, detersivi da cucina, ecc. per pulire l'unità, per evitare di deteriorare la superficie o di rimuovere la finitura esterna.
- Quando si utilizza un panno chimico, seguire attentamente le relative istruzioni.

## Specifiche

È possibile che le specifiche subiscano delle modifiche senza preavviso.

**Alimentazione:** CC 8,4 V

<b>Numero di immagini che è possibile riprendere</b>	Circa 1.000 immagini (quando si utilizzano 2 batterie) Circa 500 immagini (quando si utilizza 1 batteria) • Si tratta di condizioni di ripresa Panasonic quando si è collegati a una fotocamera digitale DMC-GH3. • È possibile riprendere un numero inferiore di immagini a seconda delle condizioni di utilizzo.
<b>Dimensioni</b>	Circa 129,8 mm (L)×39,5 mm (A)×63,3 mm (P) (escluse le parti sporgenti)
<b>Massa</b>	Circa 267 g (con la batteria) Circa 190 g
<b>Resistente alla polvere e agli schizzi</b>	Sì
<b>Temperatura operativa</b>	0 °C a 40 °C
<b>Umidità operativa</b>	10%RH a 80%RH

## 使用說明書

### 電池把手

感謝您購買 **Panasonic** 產品。  
使用本產品前請仔細閱讀這些說明，並保留本手冊供日後使用。

### 目錄

安全注意事項 .....	72
注意事項 .....	73
提供的附件 .....	73
元件名稱 .....	74
安裝到數位相機上及取下 .....	75
插入 / 取出電池 .....	76
使用電池把手 .....	78
使用時的注意事項 .....	79
規格 .....	80

## 安全注意事項

電源插座應安裝在設備附近並應易於觸及。

### 注意！

為了降低起火、電擊或產品損壞的危險，

- 請勿將本機安裝或置於書櫃、壁櫥或其他密閉的空間裡。請確保本機通風良好。

### ■ 關於電池

#### 小心

- 如果電池更換得不正確，會有發生爆炸的危險。請僅用製造商建議使用的類型的電池進行更換。
  - 廢棄電池時，請與當地機構或經銷商聯繫，詢問正確的廢棄方法。
- 請勿將電池加熱或接觸明火。
- 請勿將電池長時間放置在門窗緊閉受陽光直射的汽車內。

#### 警告

電池有發生火災、爆炸和灼傷的危險。請勿拆卸、加熱至 60 °C 以上或焚燒。

- 如果看到此符號的話 -

#### 歐盟以外國家的棄置資訊



本符號只適用於歐盟國家。  
如欲丟棄本產品，請聯絡當地政府單位或經銷商，洽詢正確的棄置方法。

## 注意事項

- 本機為 Panasonic 數位相機 DMC-GH3 專用。(截至 2012 年 10 月)  
有關相容的裝置的最新資訊,請參閱數位相機的使用說明書、目錄或網站。
- 會提升縱向拍攝時的操作性和握持感。安裝的電池組\* (可選件)加上數位相機中的電池,可以拍攝更長時間。
- \* 在本文中,被稱為電池組或電池。

### ■ 本機的使用

- 本機的防塵防濺並不保證完全防止灰塵和水的侵入。使用時,請注意以下幾點。如果本機不正確工作,請與您購買本機時的經銷商或 Panasonic 聯繫。
  - 安裝或取下本機時,請注意不要讓沙子、灰塵或水附著上或進入到端口區域、數位相機或本機內。
  - 本機不防水,因此無法在水中使用。對於防濺,本鏡頭採用減少水進入的構造。如果飛濺的水滴等附著在鏡頭上,使用後請用軟的乾布擦拭。
- 請勿使本機受到強烈震動或撞擊。那些動作可能會導致故障和問題。
- 也請閱讀數位相機的使用說明書。

## 提供的附件

### 【打開包裝取出本機時要進行的確認】

從其包裝盒中取出本機時,請確認是否包含主機及提供的附件,還要確認其外觀和功能,以確保它們在配送和運輸過程中沒有受到任何損壞。如果發現任何問題,請在使用本產品前與經銷商聯繫。產品號碼截至 2012 年 10 月為準。此後可能有變更。

端口封蓋\*



VGQ1G71

- \* 購買時,端口封蓋安在電池把手上。
- 電池為可選件。

## 元件名稱

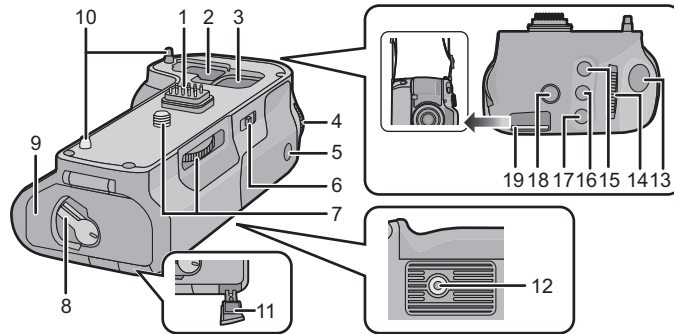

- |                          |   |
|--------------------------|---|
| <b>1</b> 電氣觸點            | <b>12</b> 三腳架台座   |
| <b>2</b> 端口蓋收納處          | <b>13</b> 快門按鈕  |
| <b>3</b> 端口封蓋收納處         | <b>14</b> 前轉盤   |
| <b>4</b> 後轉盤             | <b>15</b> [WB] (白平衡) 按鈕   |
| <b>5</b> [AF/AE LOCK] 按鈕 | <b>16</b> [ISO] (ISO 感光度) 按鈕  |
| <b>6</b> 操作 ON/OFF 開關    | <b>17</b> [ ] (曝光補償) 按鈕   |
| <b>7</b> 安裝螺絲            | <b>18</b> [Fn] 按鈕   |
| <b>8</b> 釋放開關            | <b>19</b> 肩背帶安裝架  |
| <b>9</b> 電池蓋             | • 建議在安裝者提供的肩背帶的狀態下使用電池把手和數位相機，以防止其掉落。(有關安裝肩背帶的方法的詳情，請閱讀數位相機的使用說明書。) |
| <b>10</b> 相機安裝針          |   |
| <b>11</b> DC 電源組蓋        |   |

## 安裝到數位相機上及取下

● 確認數位相機是否關閉。(在電源開著時向相機上安裝本機或者從相機上取下本機,可能會導致故障,因此不建議這樣做。)

1 ① 取下數位相機上的端口蓋。

② 取下電池把手的電氣觸點上的端口封蓋。

- 可以將端口蓋和端口封蓋收納在電池把手的蓋收納處。(收納端口封蓋時,請注意方向。)
- 爲了保護端口,使用後請安回到其原位置。

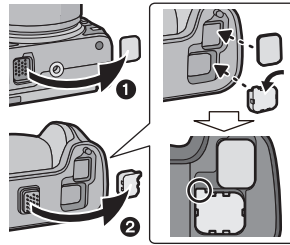

2 對準安裝螺絲、電氣觸點和相機安裝針插入。

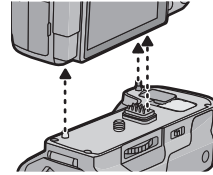

3 朝箭頭指示的方向轉動安裝螺絲牢牢地安裝。

- 請確認在使用過程中安裝螺絲沒有鬆動。

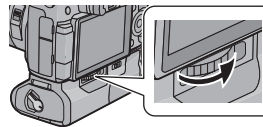

● 注意

- 請將端口封蓋放在兒童接觸不到的地方,以防兒童吞食。

■ 從數位相機上取下電池把手

- 請確認數位相機的電源沒有開啓,然後朝安裝的相反方向轉動安裝螺絲。

## 插入 / 取出電池

- 請務必使用正品的 Panasonic 電池 (DMW-BLF19E: 可選件)。
- 如果使用其他電池, 我們不能保證本產品的品質。

- 請將電池用專用的充電器充電後再使用。
- 電池把手可以在將電池插入到數位相機或電池把手中時使用。
- 確認數位相機是否關閉。

### 1 朝 [OPEN] 轉動電池把手的釋放開關, 打開電池蓋。

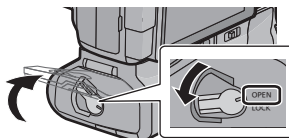

### 2 注意方向, 牢牢地完全插入直到聽到鎖定聲為止, 然後確認 ① 開關是否扣住電池。

- 請確認電池是否被牢牢地鎖住。
- 取出電池時, 朝箭頭指示的方向拉動 ① 開關, 然後拉出電池。

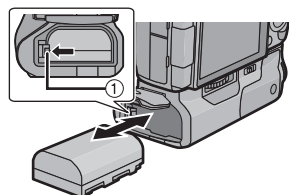

### 3 關閉電池蓋, 朝 [LOCK] 轉動釋放開關。

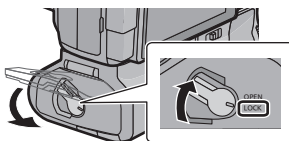

 **注意**

- 使用後，請取出電池。（如果長時間放置電池不使用，電池電量將被耗盡。）
- 使用後、充電過程中和剛剛充電後，電池會變熱。使用過程中電池把手也會變熱，但這並非故障。
- 請確認電池蓋上沒有異物。

**■ 使用 2 個電池**

數位相機和電池把手中都插入了電池時，可以長時間使用數位相機。（其中一個電池的電量耗盡時，會切換到另一個電池。）

- 可以在數位相機中設定要首先使用的電池。有關詳情，請閱讀數位相機的使用說明書。

 **注意**

- 正在使用電池把手中的電池時，請勿取出電池。（會關閉數位相機的電源。）

**■ 使用 AC 整流器（可選件）和 DC 電源組（可選件）代替電池**

**對於台灣**

- 使用 AC 整流器時，請務必使用 Panasonic DC 電源組（DMW-DCC12：可選件）和 AC 整流器（DMW-AC8GT：可選件）。
- 請務必使用正品的 Panasonic AC 整流器（DMW-AC8GT：可選件）。

**對於其他國家**

- 使用 AC 整流器時，請務必使用 Panasonic DC 電源組（DMW-DCC12：可選件）和 AC 整流器（DMW-AC8G：可選件）。
- 請務必使用正品的 Panasonic AC 整流器（DMW-AC8G：可選件）。

- 請務必使用正品的 Panasonic DC 電源組（DMW-DCC12：可選件）。

通過連接 AC 整流器並將其連接到電源插座，可以放心地使用數位相機而不必擔心電池電量的耗盡。要想使用 AC 整流器，需要用到 DC 電源組。

 **注意**

- 安裝著 DC 電源組時，由於 DC 電源組蓋打開，因此就不是防塵防濺構造。請注意不要讓沙子、灰塵和水等附著上或進入到構造內。使用後，請確認電源組蓋上沒有附著異物，然後牢牢地關閉。
- 也請閱讀 AC 整流器和 DC 電源組的使用說明書。

## 使用電池把手

電池把手的轉盤和按鈕的操作與數位相機的相同。  
有關詳情，請閱讀數位相機的使用說明書。

### 1 將數位相機的電源開關設定到 [ON]。

### 2 將電池把手的操作 ON/OFF 開關設定到 [ON]。

- 啓用轉盤和按鈕的操作。
- 這無法將數位相機的電源設定為 ON/OFF。

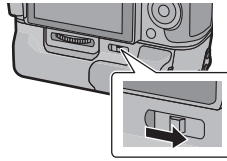

### ● 注意

- 握持把手持拿數位相機時，可能會無意中按到電池把手的按鈕。在這種情況下，請將電池把手的操作 ON/OFF 開關設定到 [OFF]。



## 使用時的注意事項

### ■ 關於本機

請使本機遠離殺蟲劑和其他揮發性物質。

- 如果本機接觸到這些噴劑或物質，外殼可能會變質和 / 或塗層可能會剝落。
- 請勿使本機長時間接觸用橡膠或 PVC 製成的任何物品。
- 決不要在以下任何地方存放本機，否則可能會導致工作出現問題或故障：
  - 陽光直射下或在夏季的海灘上
  - 高溫多濕或溫度和濕度變化劇烈的地方
  - 有火的地方
  - 靠近加熱器、空調或加濕器
  - 有震動的地方
  - 車內
- 請勿使本機掉落，使它與其他物體發生撞擊或使它受到其他任何形式的強烈撞擊或震動。
- 使用前，請確認操作。
- 本機有電動連接到數位相機的電氣觸點。本機沒安裝到數位相機上時，請安上提供的端口封蓋，請勿與任何金屬物體（夾子等）接觸。

### ■ 清潔

清潔時，請用軟的乾布擦拭本機。

- 當本機被弄得非常髒時，可以先用擰乾的濕布擦去污垢，然後再用乾布擦拭。
- 請勿使用汽油、稀釋劑、酒精、廚房清潔劑等溶劑清潔本機，否則可能會造成外殼變質，或塗層可能會剝落。
- 使用化學除塵布時，請務必按照附帶的說明書使用。

## 規格

規格如有變更，恕不另行通知。

<b>電源:</b>	DC 8.4 V
<b>可拍攝的圖片數量</b>	約 1,000 張 (使用 2 個電池時) 約 500 張 (使用 1 個電池時) • 上述是連接到數位相機 DMC-GH3 時的 Panasonic 拍攝條件。 • 根據使用情況，可能拍攝的圖片數量少。
<b>尺寸</b>	約 129.8 mm (寬) × 39.5 mm (高) × 63.3 mm (深) (不包括突出部分)
<b>重量</b>	約 267 g (包括電池) 約 190 g
<b>防塵和防濺</b>	是
<b>工作溫度</b>	0 °C 至 40 °C
<b>工作濕度</b>	10%RH 至 80%RH

製造日期：會在本機上指示的產品號碼中找到年月。

標記示例 — No. 2J3X (X — 任何數字或字母) (理解製造日期的方法)

年：產品號碼的第 1 個字符 (1 — 2011, 2 — 2012, ... 0 — 2020)

月：產品號碼的第 2 個字符 (A — 1 月, B — 2 月, ... L — 12 月)

週：產品號碼的第 3 個字符 (1 — 第 1 週, ... 5 — 第 5 週)

注意：9 月可能以 “S” 而不是以 “I” 表示。

## 사용설명서 배터리 그림

Panasonic 제품을 구입해 주셔서 감사합니다.  
이 제품을 사용하기 전에 이 지침을 주의 깊게 읽어보시고 이 설명서를 나중에 사용할 수 있도록 잘 보관하십시오.

### 목차

안전상의 주의사항 .....	81
주의사항 .....	83
부속품 .....	83
부품명 .....	84
디지털 카메라에 장착 및 탈착하기 .....	85
배터리 넣기 / 빼기 .....	86
배터리 그림 사용하기 .....	88
사용상의 주의 .....	89
사양 .....	90

### 안전상의 주의사항

소켓 콘센트는 쉽게 접근할 수 있도록 장비 가까이 설치해야 합니다.

**주의!**  
화재 위험이나 감전, 제품의 손상을 방지하려면  
• 기기를 책상, 불박이 수납장 또는 다른 좁은 공간에 설치하거나 두지 마십시오. 반드시 통풍이 잘 되는 곳에 두십시오.

### ■ 배터리 팩에 관해

#### 주의

- 배터리를 잘못 교체하면 폭발할 위험이 있습니다. 제조업체에서 권장하는 유형의 배터리만 사용하여 교체하십시오.
- 배터리를 폐기처분할 경우에는 사용하는 지역의 공공기관이나 판매점에 문의하여 적절한 폐기처분 방법을 문의하시기 바랍니다.

- 가열하거나 화염에 노출시키지 마십시오.
- 문과 창문이 닫힌 차량 내에서 배터리를 오랫동안 직사광선에 노출시키지 마십시오.

#### 경고

화재, 폭발 및 화상의 위험이 있습니다. 분해, 60 °C 이상 가열하거나 소각하지 마십시오.

#### - 기호 설명 -

##### EU 가 아닌 국가에서 제품을 폐기하려는 경우



이 기호는 EU 에만 해당합니다.  
이 제품을 폐기하려면 지역 기관이나 대리점에 연락  
하셔서 올바른 폐기 방법을 문의하십시오.

## 주의사항

- 본 기기는 **Panasonic** 디지털 카메라 **DMC-GH3** 전용입니다. (2012년 10월 현재)  
대응 기기에 관한 최신 정보는 사용설명서, 카탈로그 또는 디지털 카메라의 웹사이트를 참조하십시오.
- 촬영 중 수직으로 잡으면 조작 및 잡기가 편해집니다. 디지털 카메라 안의 배터리 이외에 장착된 배터리 팩\* (옵션)은 촬영 시간을 길게 해 줍니다.  
\* 본 설명서에는 배터리 팩 또는 배터리로 기재합니다.

### ■ 기기 취급법

- 본 기기의 방진 및 물튀김 방지 기능은 먼지 및 물에 대한 완전한 성능을 보증하지 않습니다. 사용 시 다음에 주의하시기 바랍니다. 기기가 제대로 작동되지 않으면 기기를 구입한 판매점이나 **Panasonic**에 문의하시기 바랍니다.
  - 본 기기를 부착하거나 탈착할 때 모래, 먼지, 또는 물이 단자 안, 디지털 카메라, 또는 본 기기에 묻거나 들어가지 않도록 조심하십시오.
  - 본 기기는 방수되지 않으므로 물 속에서 사용할 수 없습니다. 물튀김 방지 기능은 렌즈에 물이 들어가는 것을 방지하도록 설계되었습니다. 물 등이 튀어 렌즈에 묻으면 사용 후 부드러운 마른 천으로 닦아내십시오.
- **기기에 강한 진동이나 충격을 주지 마십시오.** 오작동이나 고장을 일으킬 수 있습니다.
- 사용자의 디지털 카메라 설명서도 참조하시기 바랍니다.

## 부속품

### [기기 포장을 풀 때 하는 검사]

기기를 포장 박스에서 뺄 때는 메인 기기 및 부속품이 있는지 확인하고 외관 및 기능을 확인하여 유통 및 운송 중에 손상을 받지 않았는지 확인하십시오.

문제가 발견되면 제품을 사용하기 전에 판매점에 연락하십시오.  
제품번호는 2012년 10월 현재 기준입니다. 변경될 수 있습니다.

단자 덮개\*



VGQ1G71

- \* 구입 시에는 단자 덮개가 배터리 그림에 부착되어 있습니다.
- 배터리는 옵션입니다.

## 부품명

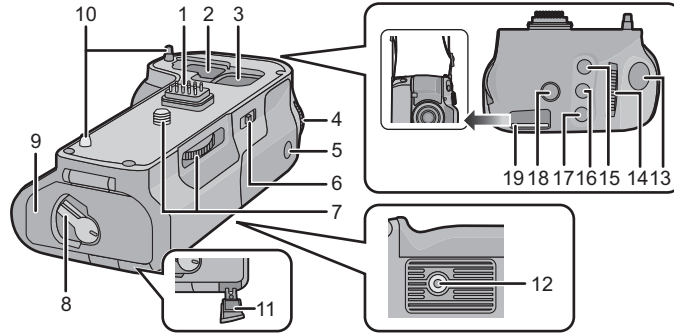

- |                          |  |
|--------------------------|--|
| <b>1</b> 전기 접속부          | <b>12</b> 삼각대 마운트  |
| <b>2</b> 단자 커버 보관부       | <b>13</b> 셔터 버튼  |
| <b>3</b> 단자 덮개 보관부       | <b>14</b> 앞 다이얼  |
| <b>4</b> 뒷 다이얼           | <b>15</b> [WB] ( 화이트밸런스 ) 버튼   |
| <b>5</b> [AF/AE LOCK] 버튼 | <b>16</b> [ISO] ( ISO 감도 ) 버튼  |
| <b>6</b> 조작 ON/OFF 스위치   | <b>17</b> [  ] ( 노출 보정 ) 버튼 |
| <b>7</b> 부착 나사           | <b>18</b> [Fn] 버튼  |
| <b>8</b> 열림 레버           | <b>19</b> 끈 부착 홀더  |
| <b>9</b> 배터리 도어          | • 떨어뜨리는 것을 방지하려면 배터리를 그림 및 부속 어깨끈이 부착되어 있는 디지털 카메라를 사용하는 것이 좋습니다. ( 어깨끈 부착 방법에 관한 자세한 사항은 디지털 카메라의 사용설명서 참조. ) |
| <b>10</b> 카메라 부착 핀       |  |
| <b>11</b> DC 커버          |  |

## 디지털 카메라에 장착 및 탈착하기

• 디지털 카메라가 꺼져 있는지 확인하십시오. (전원이 켜져 있는 동안 기기를 카메라에 장착하거나 탈착하게 되면 문제가 생길 수 있습니다.)

### 1 ① 디지털 카메라의 단자 커버를 빼십시오.

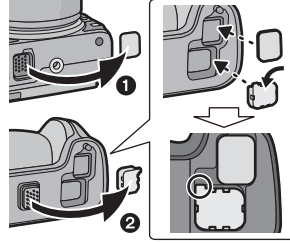

### ② 배터리 그림의 전기 접속부 상의 단자 덮개를 빼십시오.

- 단자 커버 및 단자 덮개는 배터리 그림의 덮개 보관부에 보관할 수 있습니다. (단자 덮개 보관 시에는 방향에 주의하십시오.)
- 사용 후에는 원래 위치로 하여 단자를 보호하십시오.

### 2 부착 나사, 전기 접속부, 및 카메라 부착 핀을 맞추어 넣으십시오.

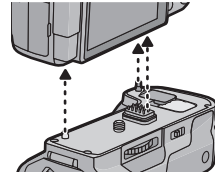

### 3 부착 나사를 화살표 방향으로 돌려 제대로 부착하십시오.

- 사용 중에 부착 나사가 헐겁지 않은지 확인하십시오.



#### 주

- 어린이가 단자 덮개를 삼킬 우려가 있으므로 어린이의 손이 닿지 않는 곳에 보관하십시오.

#### ■ 디지털 카메라에서 배터리 그림 빼기

- 디지털 카메라에 전원이 켜져 있지 않은지 확인하고 부착 나사를 부착 반대 방향으로 돌리십시오.

## 배터리 넣기 / 빼기

- 반드시 정품 Panasonic 배터리를 사용하십시오 (DMW-BLF19E: 옵션).
- 다른 배터리를 사용할 경우 제품의 품질을 보증할 수 없습니다.

- 전용 충전기로 충전 후 배터리를 사용하십시오.
- 배터리 그룹은 배터리를 디지털 카메라나 배터리 그룹에 넣을 때 사용할 수 있습니다.
- 디지털 카메라가 꺼져 있는지 확인하십시오.

**1 배터리 그룹의 열림 레버를 [OPEN] 방향으로 돌리고 배터리 도어를 여십시오.**

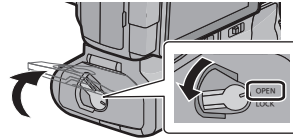

**2 방향에 유의하면서 잠기는 소리가 들릴 때까지 계속 넣고 ① 레버가 배터리에 걸리는지 확인하십시오.**

- 배터리가 잘 고정되었는지 확인하십시오.
- 배터리를 뺄 경우에는 ① 레버를 화살표 방향으로 당겨 배터리를 빼십시오.

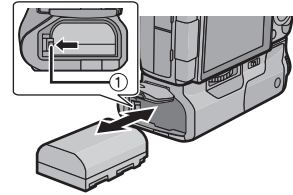

**3 배터리 도어를 닫고 열림 레버를 [LOCK] 방향으로 돌리십시오.**

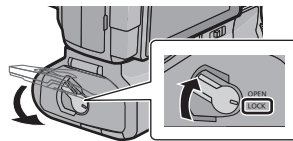

**주**

- 사용 후에는 배터리를 빼십시오. ( 배터리를 오랫동안 사용하지 않은 채로 두면 배터리가 소진됩니다. )
- 사용 후, 충전 중 및 충전 직후에는 배터리에 열이 발생합니다. 사용 중에는 배터리 그림에도 열이 발생하지만 오작동이 아닙니다.
- 배터리 도어에 이물질이 없는지 확인하십시오.

**■ 2 개의 배터리 사용하기**

배터리를 디지털 카메라와 배터리 그림에 모두 넣으면 디지털 카메라를 오랫동안 사용할 수 있습니다. ( 배터리 하나가 소진되면 다른 배터리로 전환됩니다. )

- 디지털 카메라에서 주로 사용되는 배터리를 설정할 수 있습니다. 사용자의 디지털 카메라 사용설명서를 자세히 읽으십시오.

**주**

- 배터리 그림 내의 배터리를 사용 중에는 배터리를 빼지 마십시오. ( 디지털 카메라의 전원이 꺼집니다. )

**■ 배터리 대신에 AC 어댑터(옵션)와 DC 커플러(옵션) 사용하기**

- AC 어댑터 사용 시에는 Panasonic DC 커플러 (DMW-DCC12: 옵션) 및 AC 어댑터 (DMW-AC8GD: 옵션) 를 사용하도록 하십시오.
- 반드시 정품 Panasonic AC 어댑터를 사용하십시오 (DMW-AC8GD: 옵션).

- 반드시 정품 Panasonic DC 커플러를 사용하십시오 (DMW-DCC12: 옵션). AC 어댑터를 연결하고 콘센트에 연결하면 배터리 전원을 신경쓰지 않고 디지털 카메라를 사용할 수 있습니다. AC 어댑터를 사용하려면 DC 커플러가 필요합니다.

**주**

- DC 커플러가 장착되어 있으면 DC 커플러 커버가 열리므로 방진 및 물튀김 방지 기능이 유효하지 않게 됩니다. 모래, 먼지 및 물 등이 묻거나 구조물 내로 들어가지 않도록 주의하십시오. 사용 후에는 이물질이 커플러 커버에 묻어 있지 않은지 확인하고 잘 닫으십시오.
- 또한 AC 어댑터 및 DC 커플러의 사용설명서를 참조하십시오.

## 배터리 그립 사용하기

배터리 그립 상의 다이얼 및 버튼 조작은 디지털 카메라와 같습니다.  
사용자의 디지털 카메라 사용설명서를 자세히 읽으십시오.

### 1 디지털 카메라의 전원 스위치를 [ON] 으로 하십시오.

### 2 배터리 그립 상의 ON/OFF 스위치를 [ON] 으로 하십시오.

- 다이얼 및 버튼 조작이 가능합니다.
- 디지털 카메라 ON/OFF 전원은 전환되지 않습니다.

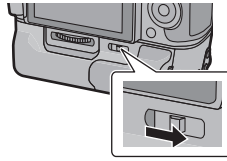

### 주

- 디지털 카메라를 들 때 그립을 잡으면 배터리 그립 상의 버튼이 잘 못 눌러질 수 있습니다. 이런 경우에는 배터리 그립 ON/OFF 스위치 조작을 [OFF] 로 하십시오.



## 사용상의 주의

### ■ 기기에 관하여

기기를 살충 스프레이 및 기타 휘발성 물질에 가까이 하지 마십시오 .

- 기기를 이러한 스프레이나 물질에 노출시키면 외장 케이스가 변형되고 그리고 / 또는 페인트가 벗겨질 수 있습니다 .
- 기기를 고무나 PVC 로 만들어진 물질에 장시간 닿지 않도록 하십시오 .
- 작동 이상이나 오작동을 일으킬 수 있으므로 어떠한 상황에서도 기기를 다음과 같은 장소에 보관해서는 안됩니다 :
  - 직사광선이나 여름의 해변가
  - 고온다습한 장소 또는 온도나 습도의 변화가 심한 곳
  - 화기가 있는 장소
  - 히터 , 에어컨 또는 가습기에서 가까운 장소
  - 진동이 있는 장소
  - 자동차 내부
- 기기를 떨어뜨리거나 다른 물건이나 사물에 부딪히게 하여 강한 충동이나 충격을 주지 마십시오 .
- 사용하기 전에 조작을 확인하십시오 .
- 본 기기에는 디지털 카메라에 전기 연결되는 전기 접속부가 있습니다 . 본 기기가 디지털 카메라에 부착되어 있지 않으면 부속 단자 덮개를 부착하고 금속 물질 ( 클립 등 ) 이 닿지 않도록 하십시오 .

### ■ 손질

손질 시에는 부드러운 마른 천으로 기기를 닦으십시오 .

- 기기가 심하게 더럽혀진 경우에는 젖은 천을 꼭 짜서 닦은 후 마른 천으로 닦으면 됩니다 .
- 외장 케이스가 손상되거나 코팅이 벗겨질 수 있으므로 벤진, 시너, 알코올, 주방 세제 등과 같은 용제로 기기를 닦지 마십시오 .
- 화학 천을 사용할 경우에는 반드시 부속 설명서의 내용을 따르십시오 .

## 사양

사양은 예고없이 변경될 수 있습니다.

<b>전원 :</b> DC 8.4 V	
<b>촬영 가능한 사진 매수</b>	약 1,000 매 (2 개의 배터리 사용 시 ) 약 500 매 (1 개의 배터리 사용 시 ) • 위의 사항은 디지털 카메라 DMC-GH3 에 연결 시 Panasonic 촬영 조건입니다 . • 사용 조건에 따라 사진 매수가 더 적어질 수 있습니다 .
<b>치수</b>	약 129.8 mm (W)×39.5 mm (H)×63.3 mm (D) ( 돌출 부위 제외 )
<b>중량</b>	약 267 g ( 배터리 포함 ) 약 190 g
<b>방진 및 물튀김 방지</b>	있음
<b>작동 가능한 온도</b>	0 °C 에서 40 °C
<b>작동 가능한 습도</b>	10%RH 에서 80%RH

제조년월 : 본 기기에 표기된 제품번호에 연, 월이 기록되어 있습니다.  
 표기 예 - No. 2J3X (X - 임의의 숫자 또는 글자) ( 제조년월 읽는 방법 )  
 연 : 제품번호의 1 번째 글자 ( 1 - 2011, 2 - 2012, ... 0 - 2020 )  
 월 : 제품번호의 2 번째 글자 ( A - 1 월, B - 2 월, ... L - 12 월 )  
 주 : 제품번호의 3 번째 글자 ( 1 - 1 번째 주, ... 5 - 5 번째 주 )

주 : 9 월은 "1" 대신에 "S" 로 표기될 수 있습니다 .

## Инструкция по эксплуатации БАТАРЕЙНАЯ РУЧКА

Благодарим за приобретение продукции Panasonic.  
Перед использованием этого изделия, пожалуйста, внимательно прочитайте данные инструкции и сохраните это руководство для дальнейшего использования.

### Оглавление

Информация для вашей безопасности .....	91
Предостережения .....	93
Дополнительные принадлежности, которые поставляются в комплекте .....	94
Названия составных частей .....	95
Крепление и снятие с цифровой фотокамеры .....	96
Установка/извлечение аккумулятора .....	97
Использование батарейной ручки .....	100
Предосторожности при использовании .....	101
Технические характеристики .....	102

### Информация для вашей безопасности

Штепсельная розетка должна находиться вблизи аппаратуры и быть легкодоступной.

#### **ПРЕДОСТЕРЕЖЕНИЕ!**

**Для снижения риска пожара, удара электрическим током или повреждения изделия:**

- Не следует устанавливать или размещать данный аппарат в книжном шкафу, встроенном шкафу или другом замкнутом пространстве. Обеспечьте хорошую вентиляцию данного устройства.

### ■ Информация о батарейном блоке

#### ПРЕДУПРЕЖДЕНИЕ

- В случае неправильной замены элемента питания существует опасность взрыва. Используйте для замены исключительно рекомендованный изготовителем тип элемента питания.
- При утилизации элементов питания запросите в местных органах власти или у продавца информацию по правильному способу утилизации.

- Не нагревайте и не подвергайте воздействию огня.
- Не оставляйте аккумулятор(ы) на длительное время в автомобиле с закрытыми окнами и дверями на солнце.

#### Предупреждение

Существует риск возгорания, взрыва или ожогов. Запрещается разбирать, нагревать свыше 60 °С или сжигать.

#### -Если Вы увидите такой символ-

#### Информация по обращению с отходами для стран, не входящих в Европейский Союз



Действие этого символа распространяется только на Европейский Союз. Если Вы собираетесь выбросить данный продукт, узнайте в местных органах власти или у дилера, как следует поступать с отходами такого типа.

## Предостережения

- Данное устройство предназначено исключительно для цифровой фотокамеры Panasonic DMC-GH3 (по состоянию на октябрь 2012 г.). Для получения последней информации о совместимых устройствах обратитесь к инструкции по эксплуатации, каталогу или веб-сайту цифровой фотокамеры.
  - С фотокамерой станет легче работать и держать ее в вертикальном положении во время записи. Прикрепление блока аккумулятора\* (поставляется отдельно) в дополнение к аккумулятору в цифровой фотокамере позволит увеличить время записи.
- \* Далее в тексте блок аккумулятора или аккумулятор.

### ■ Обращение с устройством

- **Пыленепроницаемость и брызгозащищенность данного устройства не гарантируют полной защиты от попадания пыли и воды. Во время использования устройства примите следующие меры предосторожности. Если устройство не работает надлежащим образом, обратитесь в фирму, в которой приобрели устройство, или в компанию Panasonic.**
  - Во время прикрепления или снятия данного устройства старайтесь не допускать попадания песка, пыли и воды или их проникновения внутрь отсека разъемов, цифровой фотокамеры или данного устройства.
  - Данное устройство не является водонепроницаемым, поэтому его нельзя использовать под водой. Что касается брызгозащищенности, конструкция объектива не допускает проникновения внутрь воды. Если на объектив попадут капли воды и т. п., после использования протрите его сухой мягкой тканью.
- **Не подвергайте устройство воздействию сильной вибрации и избегайте ударов.** Несоблюдение этого может привести к неисправности и отказу.
- Прочтите также руководство по эксплуатации своей цифровой фотокамеры.

## Дополнительные принадлежности, которые поставляются в комплекте

### **[При распаковке устройства следует произвести осмотр]**

При извлечении устройства из упаковочной коробки убедитесь, что там находятся основное устройство и поставляемые в комплекте дополнительные принадлежности, а также проверьте их внешний вид и функционирование, чтобы убедиться, что они не получили повреждений во время доставки и перевозки.

Если вы обнаружили какие-либо проблемы, обратитесь к своему поставщику, прежде чем использовать данное изделие.

Номера изделий верны по состоянию на октябрь 2012 г. Они могут изменяться.

Клеммная  
крышка\*



VGQ1G71

- \* На момент покупки клеммная крышка прикреплена к батарейной ручке.
- Аккумулятор поставляется отдельно.

## Названия составных частей

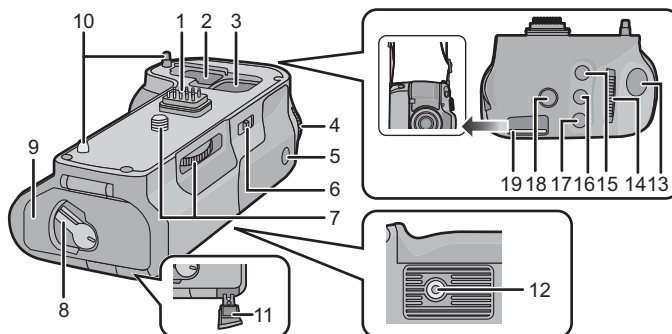

- |  |  |
|--|--|
| <b>1</b> Электрические контакты                          | <b>12</b> Крепление штатива  |
| <b>2</b> Место для хранения крышки отсека для разъемов   | <b>13</b> Кнопка затвора   |
| <b>3</b> Место для хранения клеммной крышки              | <b>14</b> Передний диск  |
| <b>4</b> Задний диск                                     | <b>15</b> Кнопка [WB] (Баланс белого)  |
| <b>5</b> Кнопка [AF/AE LOCK]                             | <b>16</b> Кнопка [ISO]   |
| <b>6</b> Переключатель включения/выключения              | <b>17</b> Кнопка [ ] (Компенсация экспозиции)  |
| <b>7</b> Винт крепления                                  | <b>18</b> Кнопка [Fn]  |
| <b>8</b> Запирающий рычажок                              | <b>19</b> Держатель для крепления ремня  |
| <b>9</b> Дверца отсека для аккумулятора                  | • Рекомендуется использовать батарейную ручку и цифровую фотокамеру с прикрепленным наплечным ремнем, который поставляется в комплекте, во избежание их падения. |
| <b>10</b> Штыри крепления к фотокамере                   | (Подробные указания о прикреплении ремня см. в инструкции по эксплуатации цифровой фотокамеры.)  |
| <b>11</b> Крышка отсека для переходника постоянного тока |  |

## Крепление и снятие с цифровой фотокамеры

- Убедитесь, что цифровая фотокамера выключена. (Крепление или отсоединение устройства при включенной фотокамере может привести к проблемам и поэтому не рекомендуется).

### 1 Снимите крышку отсека для разъемов с цифровой фотокамеры.

### 2 Снимите клеммную крышку с электрических контактов батарейной ручки.

- Крышку отсека для разъемов и клеммную крышку можно держать в местах для хранения на батарейной ручке. (Учитывайте правильное положение клеммной крышки при хранении.)

- После использования верните крышки на прежнее место для защиты разъемов.

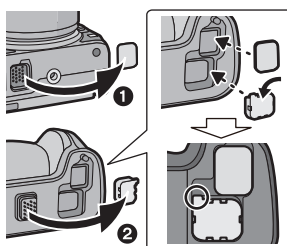

### 2 Выполните установку, совмещая винт крепления, электрические контакты и штыри крепления к фотокамере.

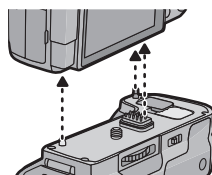

### 3 Поверните винт крепления в направлении, указанном стрелкой, для надежного прикрепления.

- Во время использования проверяйте, не ослаблен ли винт крепления.



#### Примечание

- Храните клеммную крышку в месте, недоступном для детей, во избежание проглатывания.

### ■ Снятие батарейной ручки с цифровой фотокамеры

- Убедитесь, что питание цифровой фотокамеры выключено, и поверните винт крепления в направлении, противоположном направлению прикрепления.

## Установка/извлечение аккумулятора

- Всегда используйте фирменные аккумуляторы Panasonic (DMW-BLF19E: поставляются отдельно).
- При использовании других аккумуляторов качественная работа изделия не гарантируется.

- Используйте аккумулятор после его зарядки с помощью специально предназначенного зарядного устройства.
- Батарейную ручку можно использовать, когда аккумулятор вставлен в цифровую фотокамеру или в батарейную ручку.
- Убедитесь, что питание цифровой фотокамеры выключено.

**1 Поверните запирающий рычажок батарейной ручки в направлении [OPEN] и откройте дверцу отсека для аккумулятора.**

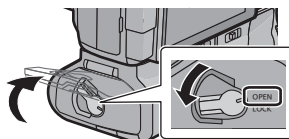

**2 Соблюдая правильное направление, надежно вставьте аккумулятор до конца, пока не услышите звук защелкивания, а затем убедитесь, что рычажок ① зафиксировал аккумулятор.**

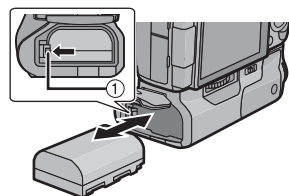

- Убедитесь, что аккумулятор надежно зафиксирован.
- Для извлечения аккумулятора потяните рычажок ① в направлении, указанном стрелкой, и выньте аккумулятор.

**3 Закройте дверцу отсека для аккумулятора и поверните запирающий рычажок в направлении [LOCK].**



 **Примечание**

- После использования выньте аккумулятор. (Если аккумулятор оставить и не использовать длительное время, он разрядится.)
- Аккумулятор нагревается при работе, во время и после зарядки. Батарейная ручка также нагревается во время использования, но это не является признаком неисправности.
- **Убедитесь, что на дверце отсека для аккумулятора нет инородных частиц.**

**■ Использование 2 аккумуляторов**

Цифровую фотокамеру можно использовать длительное время, если вставить аккумулятор и в цифровую фотокамеру, и в батарейную ручку. (Когда один из аккумуляторов разрядится, произойдет переключение на другой аккумулятор.)

- Аккумулятор, который предполагается использоваться в первую очередь, можно установить в цифровую фотокамеру. Подробную информацию см. в инструкции по эксплуатации цифровой фотокамеры.

 **Примечание**

- **Не вынимайте аккумулятор, когда используется аккумулятор в батарейной ручке. (Питание цифровой фотокамеры отключится.)**

### ■ Использование вместо аккумулятора сетевого адаптера (поставляется отдельно) и переходника постоянного тока (поставляется отдельно)

- При использовании сетевого адаптера убедитесь в том, что используются переходник постоянного тока Panasonic (DMW-DCC12: поставляется отдельно) и сетевой адаптер Panasonic (DMW-AC8E: поставляется отдельно).
- Всегда используйте фирменный сетевой адаптер Panasonic (DMW-AC8E: поставляется отдельно).

- Всегда используйте фирменный переходник постоянного тока Panasonic (DMW-DCC12: поставляется отдельно).

Цифровую фотокамеру можно использовать, не беспокоясь о разрядке аккумулятора, подключив сетевой адаптер, включенный в розетку. Для использования сетевого адаптера требуется переходник постоянного тока.

#### **Примечание**

- Во время установки переходника постоянного тока открывается крышка отсека для переходника постоянного тока, и поэтому конструкция перестает быть пыленепроницаемой и брызгозащищенной. Старайтесь не допускать попадания песка, пыли, воды и т. п. или их проникновения внутрь конструкции. После использования убедитесь, что на крышке отсека для переходника нет инородных частиц, и плотно закройте крышку.
- Прочитайте также инструкции по эксплуатации сетевого адаптера и переходника постоянного тока.

## Использование батарейной ручки

Диски и кнопки на батарейной ручке действуют так же, как и на цифровой фотокамере.

Подробную информацию см. в инструкции по эксплуатации цифровой фотокамеры.

### 1 Установите переключатель питания цифровой фотокамеры в положение [ON].

### 2 Установите переключатель включения/выключения батарейной ручки в положение [ON].

- Становится возможным выполнять операции с помощью дисков и кнопок.
- Этим переключателем нельзя включить/выключить питание цифровой фотокамеры.

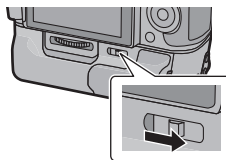

### Примечание

- Если держать цифровую фотокамеру, взявшись за ручку, можно случайно нажать кнопку на батарейной ручке. В таком случае установите переключатель включения/выключения батарейной ручки в положение [OFF].



## Предосторожности при использовании

### ■ Информация об устройстве

#### Берегите устройство от воздействия инсектицидов и других летучих веществ.

- Если устройство подвергнется действию подобных веществ, это может привести к ухудшению состояния внешнего корпуса и/или отслоению его покрытия.
- Избегайте оставлять устройство на длительное время в соприкосновении с изделиями из резины или ПВХ.
- Ни при каких обстоятельствах устройство не должно храниться в каком-либо из перечисленных мест, т. к. это может привести к проблемам в работе или неисправностям:
  - Под прямыми солнечными лучами или на пляже летом
  - В местах с высокой температурой и влажностью или там, где случаются резкие изменения температуры и влажности
  - Возле огня
  - Рядом с обогревателями, кондиционерами или увлажнителями
  - В местах с высокой вибрацией
  - Внутри транспортного средства
- Не роняйте устройство, не ударяйте его о другие предметы и не подвергайте другим сильным ударам или толчкам.
- Перед использованием проверьте работу устройства.
- Данное устройство имеет электрические контакты, которые подключаются к цифровой фотокамере. Когда данное устройство не прикреплено к цифровой фотокамере, надевайте на контакты клеммную крышку, которая поставляется в комплекте, и не допускайте их соприкосновения с металлическими предметами (например, скрепками).

### ■ Очистка

#### Во время очистки протрите устройство мягкой сухой тканью.

- Если устройство сильно загрязнено, его можно очистить, вытерев загрязнения отжатой влажной тканью, а затем сухой тканью.
- Не используйте такие растворители, как бензол, разбавитель, спирт, моющие средства для кухни и т. д., поскольку это может привести к ухудшению состояния внешнего корпуса либо отслоению покрытия.
- При использовании ткани, пропитанной химическим веществом, обязательно следуйте прилагаемой к ней инструкции.

## Технические характеристики

Технические характеристики могут быть изменены без уведомления.

<b>Источник питания:</b> Постоянный ток 8,4 В	
<b>Количество снимков, которое можно записать</b>	Прибл. 1.000 снимков (при использовании 2 аккумуляторов) Прибл. 500 снимков (при использовании 1 аккумулятора) • Указанное выше относится к условиям записи Rawasopic во время подключения к цифровой фотокамере DMC-GH3. • В зависимости от условий эксплуатации можно записать меньшее количество снимков.
<b>Габариты</b>	Прибл. 129,8 мм (Ш)×39,5 мм (В)×63,3 мм (Г) (без выступающих частей)
<b>Масса</b>	Прибл. 267 г (с аккумулятором) Прибл. 190 г
<b>Пыленепроницаемость и брызгозащитность</b>	Да
<b>Рабочая температура</b>	От 0 °С до 40 °С
<b>Рабочая влажность</b>	От 10%RH до 80%RH

**Информация для покупателя**

Название продукции:	БАТАРЕЙНАЯ РУЧКА
Название страны производителя:	Китай
Название производителя:	Панасоник Корпорэйшн
Юридический адрес:	1006 Кадома, Осака, Япония
Дата изготовления: месяц и год можно узнать по номеру изделия на наклейке. Пример маркировки — № 1A×× (× — любая цифра или буква) Год: первая позиция в номере изделия (1 — 2011, 2 — 2012, ... 0 — 2020) Месяц: вторая позиция в номере изделия (A — январь, B — февраль, ... L — декабрь)	
Дополнительная информация:	Пожалуйста внимательно прочитайте инструкцию по эксплуатации.

Установленный производителем в порядке п. 2 ст. 5 федерального закона РФ "О защите прав потребителей" срок службы данного изделия равен 7 годам с даты производства при условии, что изделие используется в строгом соответствии с настоящей инструкцией по эксплуатации и применимыми техническими стандартами.

## Інструкції з експлуатації БАТАРІЙНИЙ БЛОК

Дякуємо за придбання продукції Panasonic.  
Перед використанням цього продукту уважно прочитайте ці  
інструкції і збережіть посібник для подальшого використання.

### Зміст

Інформація для вашої безпеки.....	104
Запобіжні заходи .....	106
Приладдя, що постачаються в комплекті .....	107
Назви компонентів.....	108
Кріплення і виймання з цифрової фотокамери .....	109
Вставка/виймання акумулятора .....	110
Використання акумуляторного блоку .....	112
Запобіжні заходи щодо використання .....	113
Технічні характеристики.....	114

### Інформація для вашої безпеки

Мережна розетка має знаходитись поблизу обладнання і бути  
легкодоступною.

#### УВАГА!

Для запобігання пожежі, ураження електричним струмом чи  
пошкодження виробу:

- Не встановлюйте і не розміщуйте цей пристрій у обмеженому просторі: на книжкових полицях, вбудованих шафах та ін.
- Переконайтеся, що пристрій добре вентилюється.

## ■ Про батарейний блок

### УВАГА

- У випадку некоректної заміни акумулятора існує ризик вибуху. Використовуйте для заміни лише рекомендовані типи акумуляторів.
  - Щодо утилізації акумуляторів зверніться до місцевих органів влади або дилера за інформацією щодо правильного способу утилізації.
- Не нагрівати, оберегати від вогню.
  - Не залишайте акумулятор(и) в автомобілі під прямими сонячними променями впродовж тривалого часу при зачинених дверях та вікнах.

### Попередження

Небезпека пожежі, вибуху й опіків. Не розбирайте, не нагрівайте до температури понад 60 °C і не спалюйте.

### -За наявності цього знаку-

#### Інформація щодо утилізації в країнах, які не входять в Європейський Союз



Даний символ дійсний тільки на території Європейського Союзу. При потребі утилізації даного виробу зверніться до місцевого керівництва або дилера щодо правильного методу її здійснення.

## Запобіжні заходи

- Цей пристрій призначено лише для цифрової фотокамери Panasonic DMC-GH3. (за станом на жовтень 2012 р.)  
Щоб отримати найсвіжішу інформацію щодо сумісних пристроїв, дивіться інструкцію, каталог або сайт цифрової фотокамери.
  - Працювати й тримати пристрій під час запису зручніше у вертикальному положенні. Якщо окрім акумулятора цифрової фотокамери приєднати блок акумулятора\* (постачається окремо), час запису продовжиться.
- \* В тексті позначається як блок акумулятора або акумулятор.

### ■ Поводження з пристроєм

- **Захист пристрою від пилу та бризок не гарантує цілковитого захисту від потрапляння пилу чи вологи. Під час експлуатації майте це на увазі. Якщо пристрій не працює належним чином, зверніться до продавця, який продав вам пристрій, або до компанії Panasonic.**
  - Не допускайте потрапляння до контактної майданчику, цифрової фотокамери або даного пристрою пилу, пилу чи води під час приєднання або знімання даного пристрою.
  - Цей пристрій не є водонепроникним, його не можна використовувати для підводної зйомки. Для захисту від бризок об'єктив сконструйовано так, щоб вода не проникала всередину. Якщо бризки води тощо залишаться на об'єктиві, витріть його після використання м'якою сухою тканиною.
- **Не піддавайте пристрій сильній вібрації або ударам.** Це може призвести до несправностей або відмови пристрою.
- Також прочитайте посібник для своєї цифрової фотокамери.

## Приладдя, що постачаються в комплекті

### [Під час розпакування пристрою необхідно виконати таку перевірку]

Коли ви виймаєте пристрій із коробки, переконайтеся, що там знаходиться головний пристрій і всі приладдя, що постачаються в комплекті, також перевірте їх зовнішній вигляд і роботу, щоб переконатися, що їх не було пошкоджено під час розподілення й транспортування.

Якщо ви виявите будь-яку проблему, зв'яжіться з вашим продавцем, перш ніж використовувати виріб.

Номери виробів вірні за станом на жовтень 2012 р. Вони можуть змінюватися.

Заглушка роз'ємів\*



VGQ1G71

\* Заглушка роз'ємів кріпиться до акумуляторного блоку під час продажу.

• Акумулятор постачається окремо.

## Назви компонентів

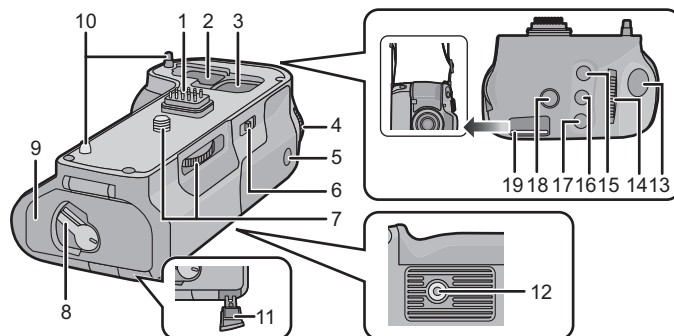

- |  |   |
|--|---|
| <b>1</b> Електричні контакти                   | <b>12</b> Кріплення штатива   |
| <b>2</b> Місце для кришки відсіку роз'ємів     | <b>13</b> Кнопка затвора  |
| <b>3</b> Місце для заглушки роз'ємів           | <b>14</b> Передній диск   |
| <b>4</b> Задній диск                           | <b>15</b> Кнопка [WB] (Баланс білого)   |
| <b>5</b> Кнопка [AF/AE LOCK]                   | <b>16</b> Кнопка [ISO] (Світлочутливість ISO)   |
| <b>6</b> Вимикач                               | <b>17</b> Кнопка [ ] (Компенсація експозиції)   |
| <b>7</b> Закріплювальний гвинт                 | <b>18</b> Кнопка [Fn]   |
| <b>8</b> Важілець вилучення                    | <b>19</b> Тримач для ременя   |
| <b>9</b> Дверцята акумулятора камери           | • Рекомендуємо використовувати акумуляторний блок і цифрову фотокамеру з прикріпленим наплічним ременем, який постачається в комплекті, щоб запобігти їх падінню. (настанови з прикріплення ременя див. в інструкції з експлуатації цифрової фотокамери.) |
| <b>10</b> Штифти для закріплення камери        |   |
| <b>11</b> Кришка переходника постійного струму |   |

## Кріплення і виймання з цифрової фотокамери

- Переконайтеся, що живлення цифрової фотокамери вимкнено. (якщо при встановленні мікрофона на камеру та зніманні з камери не вимикати живлення, може виникнути несправність, тому це не рекомендується.)

### 1 Зніміть з цифрової фотокамери кришку відсіку роз'ємів.

#### 2 Зніміть заглушку роз'ємів з електричних контактів акумуляторного блоку.

- Кришку відсіку роз'ємів та заглушку роз'ємів можна зберігати у місці для заглушки на акумуляторному блоці. (Вставляючи заглушку роз'ємів, пильнуйте, яким боком ви це робите.)

- Після використання фотокамери повертайте заглушку й кришку на їх місця, щоб захистити контакти.

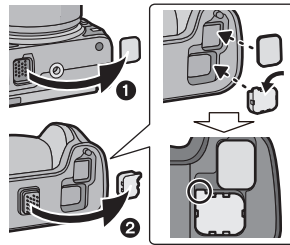

### 2 Вирівняйте закріплювальний гвинт, електричні контакти та штифти для закріплення камери.

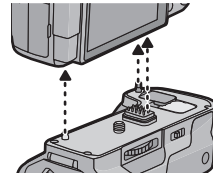

### 3 Для з'єднання поверніть закріплювальний гвинт у позначеному стрілкою напрямку.

- Переконайтеся, що під час експлуатації закріплювальний гвинт міцно затягнуто.

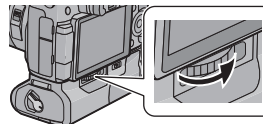

#### Примітка

- Зберігайте заглушку роз'ємів у місцях, недосяжних для дітей, щоб уникнути її ковтання.

#### Відділіть акумуляторний блок від цифрової фотокамери

- Переконайтеся, що цифрова фотокамера не ввімкнена, і поверніть закріплювальний гвинт у напрямку, протилежному затяжці.

## Вставка/виймання акумулятора

- Завжди використовуйте справжні акумулятори Panasonic (DMW-BLF19E: постачається окремо).
- Якщо використовуються інші акумулятори, якісна робота цього пристрою не гарантується.

- Користуйтеся акумулятором, зарядивши його спеціальним зарядним пристроєм.
- Акумуляторний блок можна використовувати коли акумулятор вставлено до цифрової фотокамери або до акумуляторного блоку.
- Перевірте, що цифрову фотокамеру відключено.

**1** Перемістіть фіксатор акумуляторного блоку в бік напису [OPEN] та відчиніть дверцята акумулятора.

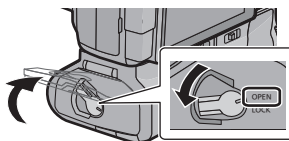

**2** Вставте до характерного клацання, пильнуючи положення акумулятора, та переконайтеся, що важіль **①** зачеплено за батарею.

- Переконайтеся, що акумулятор надійно зафіксовано.
- Видаляючи акумулятор, потягніть важіль **①** в бік стрілки та витягніть акумулятор.

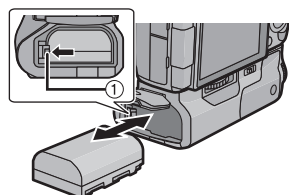

**3** Закрийте дверцята акумуляторного відсіку та перемістіть фіксатор у бік напису [LOCK].

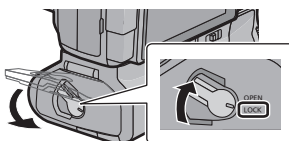

 **Примітка**

- Після використання виймайте акумулятор. (Якщо його надовго залишити під'єднаним, він зрештою виснажиться).
- Після використання, під час заряджання і відразу після заряджання акумулятор теплий. Акумуляторний блок теж гріється під час експлуатації — це не є ознакою несправності.
- **Переконайтеся, що на дверцятах акумулятора немає сторонніх речовин.**

**■ Використання 2 акумуляторів**

Цифровою фотокамерою можна буде користуватися довше, якщо вставити акумулятори і в саму камеру, і в акумуляторний блок. (Після виснаження одного розпочнеться живлення від другого).

- Акумулятор, який повинен використовуватися першим, вставляйте до цифрової фотокамери. Детальніше див. інструкцію з експлуатації цифрової камери.

 **Примітка**

- **Не виймайте акумулятор з акумуляторного блоку, коли він використовується. (Вимкнеться живлення цифрової фотокамери).**

**■ Використання мережевого адаптера змінного струму (постачається окремо) та перехідника постійного струму (постачається окремо) замість акумулятора**

- При використанні адаптера змінного струму обов'язково використовуйте перехідник постійного струму Panasonic (DMW-DCC12: постачається окремо) та адаптер змінного струму (DMW-AC8E: постачається окремо).
- Завжди використовуйте справжній адаптер змінного струму Panasonic (DMW-AC8E: постачається окремо).

- Завжди використовуйте справжній перехідник постійного струму Panasonic (DMW-DCC12: постачається окремо).

Щоб не хвилюватися про виснаження акумулятора, до цифрової фотокамери можна приєднати адаптер змінного струму, ввімкнувши його до розетки. Для користування адаптером змінного струму необхідний перехідник постійного струму.

 **Примітка**

- При приєднаному перехідникові постійного струму відповідна кришка залишається відкритою, тому вся конструкція стає особливо вразливою до пилу та бризок. Пильуйте, щоб всередину не потрапив пісок, пил або вода. Після використання міцно зачіняйте кришку перехідника, попередньо перевіривши, щоб до кришки не причепилися сторонні речовини.
- Прочитайте також інструкції з експлуатації адаптера змінного струму та перехідника постійного струму.

## Використання акумуляторного блоку

Диски й кнопки на акумуляторному блоці працюють так само, як і на цифровій фотокамері.

Для отримання більш детальних відомостей прочитайте інструкцію з експлуатації для цифрової фотокамери.

**1 Перемістіть вимикач цифрової фотокамери в положення [ON].**

**2 Перемістіть вимикач акумуляторного блоку в положення [ON].**

- Вмикає диски й кнопки.
- Цей перемикач не керує живленням цифрової фотокамери.

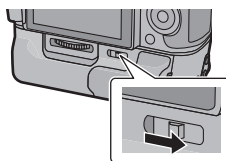

### Примітка

- Тримуючи цифрову фотокамеру за акумуляторний блок, можна випадково натиснути на кнопку на ньому. У такому випадку вимикач акумуляторного блоку слід перемкнути в положення [OFF].



## Запобіжні заходи щодо використання

### ■ Відомості про пристрій

**Не допускайте потрапляння на мікрофон інсектицидів а інших швидко випаровуваних речовин.**

- При потраплянні на пристрій таких спреїв та речовин може значно погіршитися його зовнішній вигляд та/або облупитися фарба.
- Не допускайте тривалого контакту пристрою з гумовими чи ПВХ предметами.
- За жодних обставин не зберігайте пристрій у будь-якому з наведених нижче місць, оскільки це може викликати проблеми в роботі та несправності:
  - Під впливом прямих сонячних променів або на пляжі влітку
  - У місцях з високими рівнями температури та вологості або там, де зміна температури або вологості різка
  - Там, де є відкритий вогонь
  - Біля обігрівачів, кондиціонерів і зволожувачів повітря
  - Там, де є вібрація
  - У транспортному засобі
- Не кидайте пристрій, не вдаряйте ним об інші предмети та не стукайте по ньому.
- Перед експлуатацією перевіряйте працездатність.
- Даний пристрій має електричний контакт, електрично з'єднаний з цифровою фотокамерою. Від'єднуючи пристрій від фотокамери, закривайте контакти заглушкою, що постачається в комплекті, і не допускайте, щоб на них потрапляли металеві предмети (наприклад, скріпки).

### ■ Чистка

**Під час чистки протріть пристрій сухою м'якою тканиною.**

- Якщо мікрофон сильно забруднений, його можна очистити, витерши віджатою вологою, а потім сухою тканиною.
- Не застосовуйте для чистки мікрофона таких розчинників, як бензол, розріджувач, спирт, мийні засоби для посуду і т. ін. – це може призвести до пошкодження зовнішнього корпусу або відшарування покриття.
- Застосовуючи синтетичні тканини, обов'язково виконуйте супровідні вказівки.

## Технічні характеристики

Технічні характеристики можуть змінюватися без попереднього повідомлення.

**Джерело живлення:**

8,4 В постійного струму

<b>Кількість знімків, доступна для запису</b>	Прибл. 1.000 знімків (при використанні 2 акумуляторів) Прибл. 500 знімків (при використанні 1 акумулятора) • Наведено дані за умов приєднання до цифрової фотокамери DMC-GH3. • В залежності від умов використання кількість знімків може зменшитися.
<b>Габарити</b>	Прибл. 129,8 мм (Ш)×39,5 мм (В)×63,3 мм (Г) (без урахування частин, що виступають)
<b>Маса</b>	Прибл. 267 г (з акумулятором) Прибл. 190 г
<b>Захист від пилу та бризок</b>	Так
<b>Робоча температура</b>	0 °C до 40 °C
<b>Робоча вологість</b>	Від 10%RH до 80%RH

**Інформація для покупця**

Назва продукту:	БАТАРІЙНИЙ БЛОК
Країна виробництва:	Китай
Назва виробника:	Панасонік Корпорейшн
Зареєстрований офіс:	1006 Кадома, Осака, Японія
Дата виготовлення: місяць і рік можна дізнатися за допомогою номера виробу на етикетці. Приклад маркування — № 1A×× (× — будь-яка цифра або літера) Рік: перша цифра у номері виробу (1 — 2011, 2 — 2012, ... 0 — 2020) Місяць: друга позиція в номері продукту (A — січень, B — лютий, ...L — грудень)	
Додаткова інформація:	Просимо уважно прочитати інструкції з експлуатації.

Встановлений виробником згідно Закону України "Про захист прав споживачів" термін служби виробу становить 7 років з дати виготовлення за умови, що виріб використовується в суворій відповідності до даної інструкції з експлуатації та застосовуваних технічних стандартів.

Уповноважений Представник: ТОВ "ПАНАСОНІК УКРАЇНА ЛТД"  
вулиця Фізкультури, будинок 30-В, місто Київ, 03680, Україна

**Декларація про Відповідність**

Вимогам Технічного Регламенту Обмеження Використання деяких Небезпечних Речовин в електричному та електронному обладнанні (затвердженого Постановою №1057 Кабінету Міністрів України)

Виріб відповідає вимогам Технічного Регламенту Обмеження Використання деяких Небезпечних Речовин в електричному та електронному обладнанні (ТР ОВНП).

Вміст небезпечних речовин у випадках, не обумовлених в Додатку №2 ТР ОВНП, :

- 1 свинець (Pb) — не перевищує 0,1 % ваги речовини або в концентрації до 1000 частин на мільйон;
- 2 кадмій (Cd) — не перевищує 0,01 % ваги речовини або в концентрації до 100 частин на мільйон;
- 3 ртуть (Hg) — не перевищує 0,1 % ваги речовини або в концентрації до 1000 частин на мільйон;
- 4 шестивалентний хром (Cr<sup>6+</sup>) — не перевищує 0,1 % ваги речовини або в концентрації до 1000 частин на мільйон;
- 5 полібромбіфеноли (PBВ) — не перевищує 0,1 % ваги речовини або в концентрації до 1000 частин на мільйон;
- 6 полібромдифенілові ефіри (PBDE) — не перевищує 0,1 % ваги речовини або в концентрації до 1000 частин на мільйон.

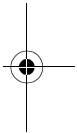
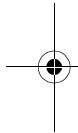
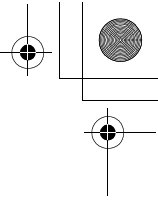

---

**EU**  
Pursuant to at the directive 2004/108/EC, article 9(2)  
**Panasonic Testing Centre**  
**Panasonic Marketing Europe GmbH**  
Winsbergring 15, 22525 Hamburg, Germany

**Panasonic Corporation**  
Web Site: <http://panasonic.net>  
© Panasonic Corporation 2012

